





Manual de instalação

RadiForce® RX430 RX430-AR RX430-FC

Monitor em color de pantalla de cristal líquido

SÍMBOLOS DE SEGURANÇA

Este manual utiliza os símbolos de segurança abaixo. Eles representam informações fundamentais. Leia atentamente.

	AVISO Ignorar as informações de AVISO pode resultar em sérios danos à saúde e risco à vida.		CUIDADO Ignorar as informações de CUIDADO pode resultar em danos moderados à saúde e/ou danos de propriedade ou no produto.
	Indica uma ação proibida.		Indica uma ação obrigatória, que deve ser obedecida.

CUIDADOS

 AVISO

Caso a unidade comece a emitir fumaça, odor característico de material queimado ou ruídos desconhecidos, desligue todas as conexões de energia imediatamente e entre em contato com o revendedor para saber como proceder.

A insistência em utilizar uma unidade defeituosa pode resultar em incêndio, choque elétrico ou danos ao equipamento.

Use o cabo de alimentação incluso e conecte-o a uma tomada padrão do seu país.

Verifique se o cabo de alimentação está dentro da voltagem nominal. A falta de aterramento pode resultar em incêndio ou choque elétrico.

"Fonte de alimentação: 100-120/200-240 Vac 50/60Hz"



Mantenha a unidade afastada de líquidos e pequenos objetos.

A entrada de pequenos objetos através das aberturas de ventilação ou o derramamento de líquidos no gabinete pode resultar em incêndio, choque elétrico ou danos ao equipamento. Em caso de queda de objetos ou derramamento de líquidos no gabinete, desconecte a unidade imediatamente. Peça para um técnico especializado verificar a unidade antes de voltar a usá-la.



Use a unidade em um local apropriado.

A falta de aterramento pode resultar em incêndio, choque elétrico ou danos ao equipamento.

- Não coloque ao ar livre.
- Não coloque em sistemas de transporte (navios, aeronaves, trens, automóveis etc.).
- Não coloque em lugares úmidos ou empoeirados.
- Não coloque em um local onde a água corrente entre em contato direto com a tela (banheiros, cozinhas etc.).
- Não coloque em locais onde o vapor entre em contato direto com a tela.
- Não coloque em locais próximos a dispositivos de aquecimento ou umidificação.
- Não coloque em um ambiente com gás inflamável.



O equipamento deve ser conectado a uma tomada principal aterrada.

A falta de aterramento pode resultar em incêndio ou choque elétrico.

Lâmpadas fluorescentes contêm mercúrio (ao contrário das lâmpadas LED), descarte-as de acordo com as leis locais, estaduais ou federais.



CUIDADO



Não tampe as aberturas de ventilação do gabinete.

- Não coloque quaisquer objetos nas aberturas de ventilação.
- Não instale a unidade em espaços fechados.
- Não deite, nem vire a unidade de cabeça para baixo durante o uso.

Tampar as aberturas de ventilação impede a passagem de ar apropriada e pode provocar incêndio, choque elétrico ou danos ao equipamento.



Use uma tomada acessível.

Dessa forma, você poderá desconectá-la rapidamente em caso de problemas.

Copyright© 2011-2013 EIZO Corporation Todos os direitos reservados. Nenhuma parte deste manual pode ser reproduzida, armazenada em um sistema de restauração ou transmitida por nenhum meio, seja ele eletrônico, mecânico ou outros, sem a autorização prévia por escrito da EIZO Corporation.

A EIZO Corporation não tem nenhuma obrigação de manter a confidencialidade de qualquer material ou das informações enviadas, a não ser que acordos prévios sejam estabelecidos mediante o recebimento dessas informações pela EIZO Corporation. Ainda que todos os esforços tenham sido feitos para que o presente manual ofereça as informações mais atuais, observe que todas as especificações do monitor EIZO estão sujeitas a alteração sem aviso prévio.

- As especificações do produto podem mudar de acordo com a região. Confirme as especificações do manual no idioma da região em que o produto foi adquirido.
- Deve ser assegurado de que o sistema final está de acordo com o requisito IEC60601-1-1.
- Equipamentos alimentados com energia elétrica podem emitir ondas eletromagnéticas que podem influenciar, limitar ou resultar em mau funcionamento do monitor. Instale o equipamento em um ambiente controlado, livre desse tipo de efeito.
- Este monitor destina-se ao uso em sistemas de imagens médicas. Ele não suporta a exibição de imagens de mamografias para diagnósticos.

Localização da declaração de atenção

Por exemplo: RX430

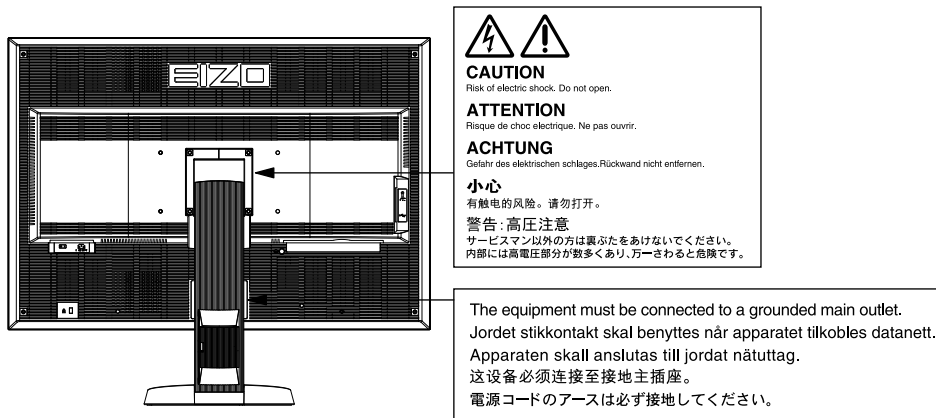

Resoluções compatíveis

O monitor suporta as seguintes resoluções.

√ : Suportado

Resolução	Sinais aplicáveis	Relógio de pontos:	Freqüência	DisplayPort	Dual Link	Single Link
			Horizontal: kHz/ Vertical: Hz			
640 × 480	VGA	25,2 MHz	31,47 / 59,94	√	√	√
720 × 400	VGA TEXT	28,3 MHz	31,47 / 70,09	√	√	√
800 × 600	VESA	40,0 MHz	37,88 / 60,32	√	√	√
1024 × 768	VESA	65,0 MHz	48,36 / 60,00	√	√	√
1280 × 1024	VESA	108,0 MHz	63,98 / 60,02	√	√	√
1600 × 1200	VESA	162,0 MHz	75,00 / 60,00	√	√	√
2560 × 1600 ^{*1}	VESA CVT RB	268,5 MHz	98,71 / 59,97	√ ^{*2}	√	-
2560 × 1600	Single Link	132,3 MHz	48,62 / 29,96	-	-	√ ^{*2}
2560 × 1600	Single Link	163,8 MHz	60,20 / 36,98	-	-	√ ^{*2}

^{*1} Resolução recomendada

^{*2} É também adequada para os 10 bits.

É necessário uma placa gráfica em conformidade com os padrões VESA.

Símbolos na unidade

Símbolo	Este símbolo indica	
	Interruptor elétrico principal:	Pressione para desligar a energia principal do monitor.
	Interruptor elétrico principal:	Pressione para ligar a energia principal do monitor.
	Botão liga/desliga:	Toque para ligar ou desligar o monitor.
	Corrente alternada	
	Alerta de riscos elétricos	
	CUIDADO:	Consulte a seção SAFETY SYMBOLS (SÍMBOLOS DE SEGURANÇA) e PRECAUTIONS (PRECAUÇÕES).

Conteúdo da embalagem

Verifique se todos os itens a seguir estão inclusos na caixa da embalagem. Se houver itens defeituosos ou faltando, entre em contato com o revendedor local.

Observação

- Guarde a caixa da embalagem e materiais para futuros deslocamentos e transportes do monitor.
 - Monitor
 - Cabo de alimentação
 - Cabo de sinal digital (DisplayPort): PP200
 - Cabo de sinal digital (Dual Link): DD200-DL
 - Cabo EIZO USB: MD-C93
 - EIZO LCD Utility Disk (CD-ROM)
 - Manual de Configuração (este manual)
 - Parafusos de montagem VESA: M4 x 12, 2 peças (RX430/RX430-AR), 6 peças (RX430-FC)
 - PRECAUTIONS (PRECAUÇÕES)
 - Suporte do cabo (para RX430-FC apenas): fixação 1 peça Clamper 4 peças (Grande: 3, pequeno: 1) Observação: Para os procedimentos de instalação, consultar página 5.
 - Parafusos para a fixação do suporte do cabo (para RX430-FC apenas) M4 x 16: 3 peças, M4 x 8: 2 peças
 - Kit de Limpeza "ScreenCleaner" (para RX430-FC apenas).

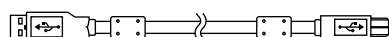
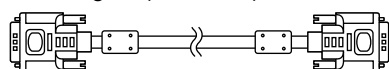
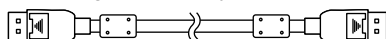
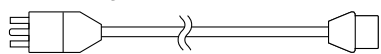

Controles e funções

Por exemplo:
RX430

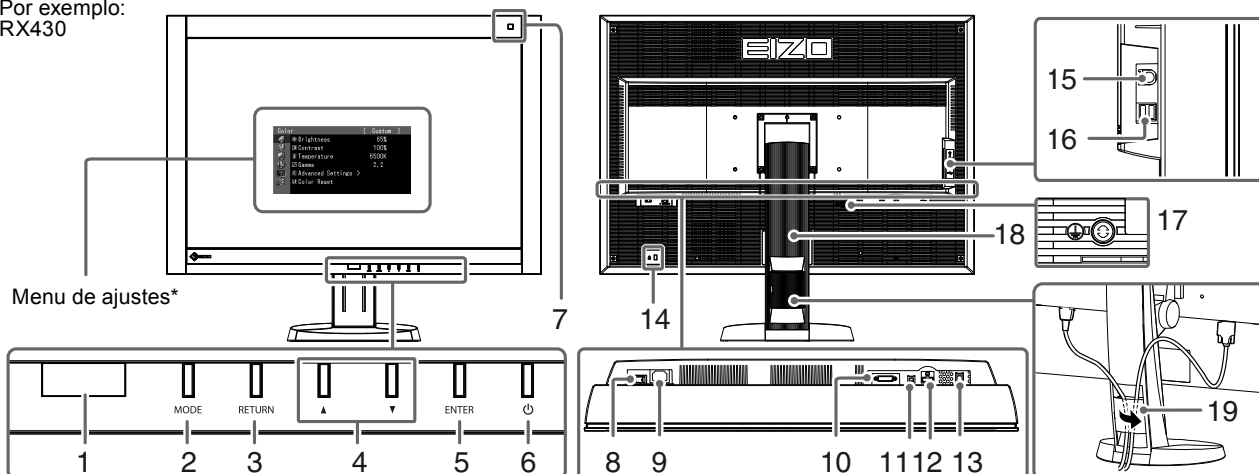

1. Presence Sensor (Sensor de Presença)	Detecta o movimento de uma pessoa à frente do monitor.
2. MODE botão	Acciona o modo CAL Switch.
3. RETURN botão	Cancela o ajuste/ajustamento e sai do Menu de ajustes.
4. ▲▼ botão	Seleciona um item de ajuste ou aumenta/diminui os valores ajustados para ajustes avançados usando o Menu de ajustes.
5. ENTER botão	Exibe o Menu de ajustes, determina um item na tela de menu e salva os valores ajustados.
6. ⏻ botão	<ul style="list-style-type: none"> • Liga e desliga a energia. • Indica o status operacional do monitor. Verde: Em operação, Laranja: Modo de economia de energia, Desligado: Energia principal / Desligar
7. Sensor de luz ambiente	Mede a iluminação ambiental.
8. Interruptor elétrico principal	Liga e desliga a energia principal.
9. Conector de força	Conecta o cabo de alimentação.
10. Conector do sinal de entrada	Conector DVI-D
11. DC5V Output	Fornecer alimentação eléctrica aos dispositivos externos.
12. Conector do sinal de entrada	Conector DisplayPort
13. Port USB (para cima)	Conecta o cabo USB para usar o software que exige uma conexão USB ou para usar a função de Hub do USB.
14. Abertura de bloqueio de segurança	Obedece ao sistema de segurança MicroSaver, da Kensington.
15. Conector PS/2	Utilizado para manutenção. Não utilizar para outros aplicativos. Pode causar uma avaria no monitor.
16. Port USB (para baixo)	Conecta um dispositivo USB periférico.
17. Marca Ⓢ	Terminal de terra protetor
18. Suporte	Usado para ajustar a altura e o ângulo da tela do monitor.
19. Suporte do cabo	Cobre os cabos do monitor.

* Para instruções de uso, consulte o Manual do usuário no CD-ROM.

Conectando os cabos

Atenção

- Verifique se o monitor e o PC estão desligados.
- Quando substituir o monitor atual por este monitor, garanta que muda os ajustes do PC para resolução e frequência vertical para as configurações que estão disponíveis para este monitor. Consulte a tabela de resolução compatível (parte de trás da página de capa) antes de conectar o PC.

Observação

- Ao conectar diversos PCs ao monitor, consulte o Manual do usuário no CD-ROM.

1. Conecte os cabos de sinal aos conectores do sinal de entrada e PC.

Verifique a forma dos conectores e conecte os cabos.

Após conectar o cabo de sinal, aperte os parafusos dos conectores para que fiquem bem firmes.

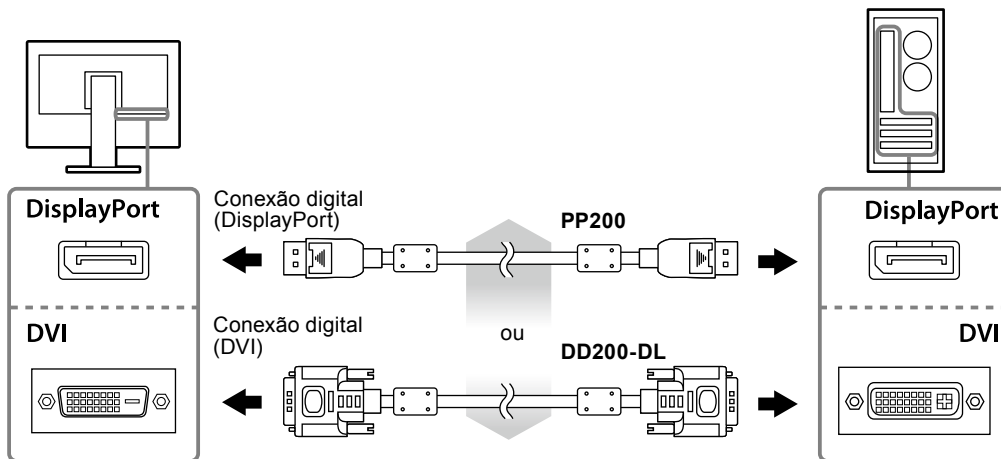

2. Conecte o cabo de alimentação em uma tomada padrão e o conector de energia no monitor.

3. Conecte o cabo USB ao utilizar o RadiCS LE ou o ScreenManager Pro for Medical.



4. Pressione para ligar o monitor.

As luzes do indicador de força do monitor se acenderão em verde.

5. Ligue o PC.

A imagem de tela aparecerá.

Se uma imagem não surgir, consulte a seção "Sem imagem" (página 7) para informar-se sobre procedimentos adicionais.

Atenção

- Desligue o monitor e o PC após o uso.
- Para um máximo de economia de energia, recomenda-se desligar o botão Ligar/desligar. Desligar o interruptor elétrico principal ou desconectar o cabo de alimentação desliga completamente a energia do monitor.

Ajustando a altura e o ângulo da tela

Segure a borda esquerda e direita do monitor com ambas as mãos e ajuste a altura da tela, incline e gire a tela até a posição ideal.

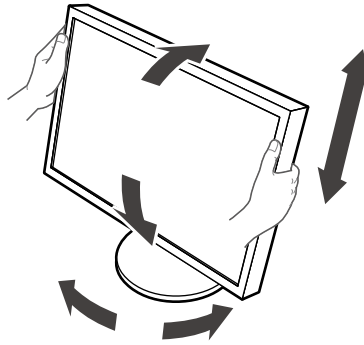

Atenção

- Verifique se os cabos estão conectados corretamente.
- O suporte não é fornecido com RX430-FC.

Fixação do suporte do cabo (RX430-FC).

Fixe o suporte do cabo para impedir que o cabo caia.

1. Monte a fixação fornecida com o monitor.

Monte a fixação usando os parafusos (M4 × 16) enquanto a alinha com os orifícios dos parafusos.

2. Segure no clamper em cada cabo.

São fornecidos quatro clampers (grande: 3 peças, pequeno: 1 peça). O clamper pequeno é para o cabo USB e os clampers grandes são para o cabo de alimentação e o cabo de sinal.

3. Arranje o clamper.

Monte o clamper usando os parafusos enquanto o alinha com os orifícios dos parafusos.

Para os parafusos a usar, consulte a imagem mostrada abaixo.

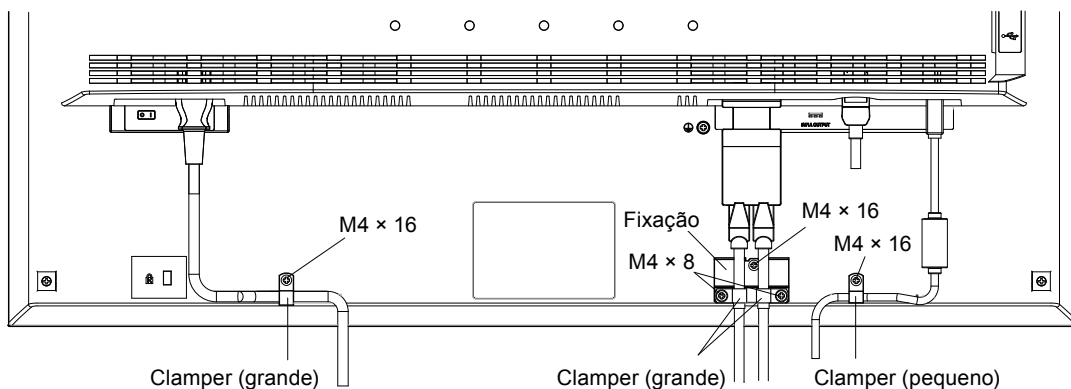

Exibindo Guia do Botão

Pressione os botões frontais (exceto o botão ) , o Guia do Botão aparece acima dele.

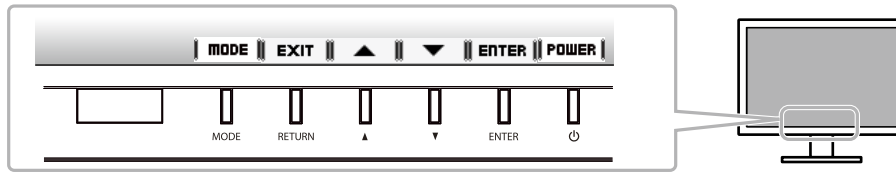

Observação

- O Guia do Botão vai continuar aparecendo enquanto o menu de Ajuste ou o menu de modo está sendo exibido.
- O Guia do Botão é exibido de forma diferente dependendo do menu ou do status selecionado.

Selecionando o modo de exibição

Esta função permite selecionar facilmente um modo desejado de acordo com o aplicativo do monitor.

Modo	Propósito
1-DICOM	Usado para exibir imagens no modo DICOM.
2-Custom	Selecione um destes modos de utilizador para definir um conjunto desejado de ajustes do parâmetro.
3-CAL1/4-CAL2/5-CAL3	Exibe a tela ajustada pelo software de calibração.
6-Hybrid- γ	Identifica automaticamente a área de exibição para as imagens monocromáticas e a cores na mesma tela e apresenta cada status definido.
7-sRGB	Adequado para combinação de cores com os periféricos compatíveis com sRGB.
8-Text	Adequado para exibir textos para processamento de palavras e planilhas.

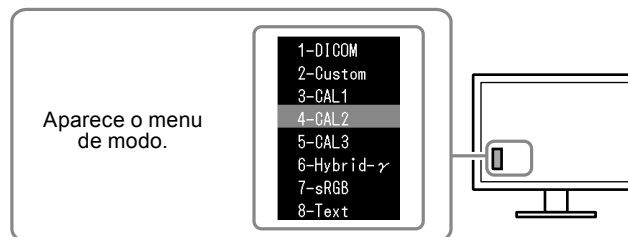

Procedimento

1. Pressione MODE.
O menu de modo é exibido no canto inferior esquerdo da tela.
2. O modo entre a lista é realçado todas as vezes que MODE for pressionado.
Você pode ativar o modo com ▲ ou ▼ enquanto o menu de modo é exibido.

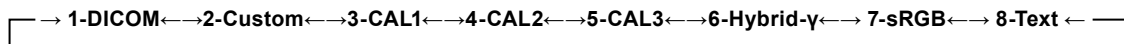

Controlando a qualidade do monitor

O software de controle de qualidade “RadiCS LE” (para Windows) está incluído com este monitor. Para calibrar o monitor e gerenciar o histórico de calibração, instale o RadiCS LE de acordo com o Manual do usuário RadiCS LE, no CD-ROM. Use a função RadiCS SelfQC e o Sensor Frontal Integrado incorporado para realizar calibração periódica e Grayscale Check (Escala de Cinzentos) para o monitor independentemente. Para detalhes, consulte o Manual do usuário no CD-ROM.

Atenção

- Conecte o monitor ao PC usando um cabo USB quando o RadiCS LE for ativado.

Observação

- Para executar o controle de qualidade avançado em conformidade com os padrões médicos, use o kit de software de controle de qualidade de monitor “RadiCS UX1”.

Sem imagem

Se persistir um problema mesmo depois da aplicação das soluções sugeridas, contate o seu revendedor local.

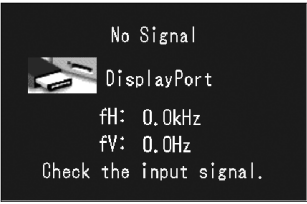
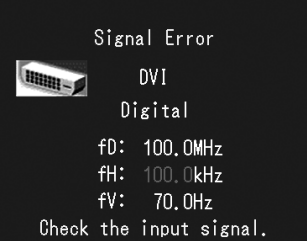
Problema	Possíveis causas e soluções
<p>1. Sem imagem</p> <ul style="list-style-type: none"> O indicador de força não acende. 	<ul style="list-style-type: none"> Verifique se o cabo de alimentação está conectado adequadamente. Ligue e desligue o interruptor elétrico principal. Pressione . Desligue a energia principal e depois ligue-a novamente alguns minutos depois.
<ul style="list-style-type: none"> O indicador de força está aceso em verde. 	<ul style="list-style-type: none"> Defina cada valor de ajuste em <Brightness> (Brilho), <Contrast> (Contraste) e <Gain> (Ganho) para um nível superior no Menu de ajustes.
<ul style="list-style-type: none"> O indicador de força está aceso em laranja. 	<ul style="list-style-type: none"> Altere o sinal de entrada. Para detalhes, consulte o Manual do usuário no CD-ROM. Use o mouse ou o teclado. Verifique se o PC está ligado. Se o Presence Sensor (Sensor de Presença) estiver ligado, o monitor pode mudar para o modo de economia de energia. Aproxime-se do monitor.
<ul style="list-style-type: none"> O Indicador de força pisca na cor laranja e verde. 	<ul style="list-style-type: none"> Há um problema no dispositivo que usa a conexão DisplayPort. Resolva o problema e, em seguida, desligue e ligue o monitor novamente. Consulte o manual do usuário do dispositivo que usa a conexão DisplayPort para mais informação.
<p>2. Aparece a mensagem abaixo.</p> <ul style="list-style-type: none"> Esta mensagem é exibida quando não há sinal de entrada. Por exemplo: 	<p>Essa mensagem aparece quando o sinal de entrada está incorreto mesmo com o monitor funcionando.</p> <ul style="list-style-type: none"> A mensagem mostrada à esquerda pode aparecer, porque alguns PCs não produzem o sinal tão logo são ligados. Verifique se o PC está ligado. Verifique se o cabo de sinal está conectado adequadamente. Altere o sinal de entrada. Para detalhes, consulte o Manual do usuário no CD-ROM.
<ul style="list-style-type: none"> A mensagem mostra que o sinal de entrada está fora da faixa de frequência especificada. (Essa frequência de sinal é exibida em magenta.) Por exemplo: 	<ul style="list-style-type: none"> Verifique se o PC está configurado para satisfazer os requisitos de resolução e frequência vertical do monitor ("Resoluções compatíveis" no Manual de Configuração). Reinicie o PC. Altere para um modo mais apropriado usando o software utilitário da placa gráfica de vídeo. Consulte o manual da placa gráfica de vídeo para obter mais detalhes.
	
	
<p>fD: Relógio de pontos fH: Frequência de varredura horizontal fV: Frequência de varredura vertical</p>	

