

Návod k obsluze

ColorEdge® CS2420

LCD monitor se správou barev

Důležité

Přečtěte si tento Návod k obsluze pozorně, abyste si osvojili bezpečné a efektivní používání tohoto přístroje.



Umístění varovných nápisů

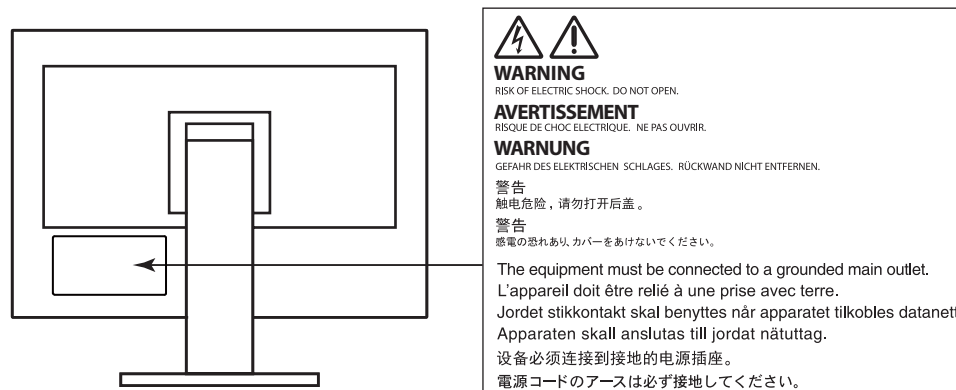

Tento výrobek byl speciálně nastaven pro použití v regionu, do kterého byl původně dodán. Při použití mimo určenou oblast nemusí přístroj pracovat tak, jak je uvedeno v technických údajích.

Žádná část tohoto návodu nesmí být reprodukována, ukládána v rešeršním systému či přenášena, v jakékoliv formě nebo jakýmkoliv způsobem (elektronicky, mechanicky či jinak) bez předchozího písemného souhlasu společnosti EIZO Corporation.

Společnost EIZO Corporation není povinna uchovávat jakékoliv jí zasláné důvěrné materiály nebo informace, ledaže by byla učiněna opatření shodující se s potvrzením o příjmu uvedených informací společností EIZO Corporation. Přestože se maximálně snažíme, aby údaje v tomto návodu byly aktuální, vyhrazujeme si právo na případné změny technických údajů monitorů EIZO.

Poznámky k tomuto monitoru

Kromě vytváření dokumentů, sledování multimédií a dalšího použití, je tento monitor také vhodný pro takové aplikace jako je kreativní grafika a zpracování digitálních fotografií, kde je věrné podání barev prioritou.

Tento výrobek byl speciálně nastaven pro použití v regionu, do kterého byl původně dodán. Při používání mimo tento region se nemusí výrobek chovat podle uvedených údajů.

Na tento výrobek není poskytována záruka v případě použití jiným způsobem, než je popsáno v tomto návodu.

Údaje uvedené v tomto návodu jsou platné jen v případě použití:

- Napájecích kabelů, které jsou součástí balení
 - Námi určeného typu signálních kabelů
-

S tímto výrobkem používejte příslušenství vyrobené nebo doporučené společností EIZO.

Pokud výrobek umístíte na lakovanou pracovní plochu, může její lak kvůli složení pryže stojanu přilnout k jeho spodku. Před použitím proto zkontrolujte povrch stolu.

Podle našich měření zabere stabilizace výkonu elektronických součástek okolo 30 minut. Po zapnutí monitoru proto vyčkejte alespoň 30 minut, než začnete provádět úpravy nastavení monitoru.

Jas monitoru by měl být nastaven na nižší hodnoty, aby se předešlo velkým změnám zářivosti způsobeným dlouhodobým použitím.

Pokud je dlouhou dobu zobrazen jeden obraz a pak se obraz změní, může se objevit zbytkový (přetrvávající) obraz. Doporučujeme vám používat spořič obrazovky nebo časovač vypnutí, je-li zobrazen stejný obraz po dlouhou dobu.

Pokud je monitor v neustálém provozu po dlouhou dobu, mohou se na obrazovce objevit tmavé šmouhy nebo vypálený obraz. Pro maximalizaci životnosti monitoru jej doporučujeme pravidelně vypínat.

Pravidelným čištěním bude váš monitor vypadat stále jako nový a prodloužíte tím jeho životnost (viz „Čištění“ (str. 4)).

LCD panel je vyroben vysoce přesnou technologií. Pokud se přesto objeví černé nebo stále svítící pixely, nejedná se o poruchu. Pravděpodobnost výskytu bezvadných pixelů: 99,9994% nebo vyšší.

Podsvícení LCD panelu má konečnou dobu životnosti. Pokud obrazovka ztmavne nebo začne blikat, kontaktuje místního zástupce společnosti EIZO.

Netlačte na panel nebo na jeho okraje příliš velkou silou, mohlo by dojít k poškození obrazovky nebo ke vzniku vad obrazu. Pokud by byla obrazovka dlouhodobě vystavena tlaku, mohl by se LCD panel znehodnotit nebo poškodit. (Pokud jsou stopy po působení tlaku stále vidět, zobrazte na monitoru bílou nebo černou barvu. Vady obrazu by pak měly zmizet.)

Chraňte obrazovku před poškrábáním ostrými předměty. Tyto předměty by mohly poškodit povrch panelu. Nepokoušejte se čistit povrch pomocí papírových kapesníků, neboť by mohly poškrábat panel.

Přenesete-li studený monitor do teplé místnosti nebo stoupne-li rychle teplota v místnosti, může dojít ke sražení vody uvnitř i vně monitoru. V takovém případě monitor nezapínejte. Vyčkejte, dokud se sražená voda nevypaří. V opačném případě by mohlo dojít k poškození monitoru.

Čištění

Upozornění

- Chemické látky jako alkohol nebo různé dezinfekční prostředky mohou způsobit změnu lesku, matování a vyblednutí krytu monitoru či obrazovky. Také mohou vést ke zhoršení kvality obrazu.
- Nikdy nepoužívejte ředidla, benzín, alkohol, abrasivní prostředky nebo jiné agresivní čisticí prostředky. Při jejich použití by mohlo dojít k poškození LCD panelu a krytu přístroje.

Poznámka

- Pro čištění povrchu panelu je doporučeno používat prostředek ScreenCleaner (volitelné příslušenství).

V případě potřeby je možné skvrny na LCD panelu a krytu zařízení odstranit navlhčeným hadříkem.

Pohodlné používání monitoru

- Příliš tmavá nebo jasná obrazovka může mít vliv na vaše oči. Vždy upravte jas monitoru podle okolních podmínek.
- Při dlouhodobém sledování monitoru se mohou vaše oči unavit. Každou hodinu si vždy na 10 minut odpočiňte.

Obsah

Čištění.....	4	● Obrazové režimy	17
Pohodlné používání monitoru	4	Kapitola 3 Pokročilá nastavení.....	18
Obsah	5	3-1. Základní ovládání menu s nastavením	18
Kapitola 1 Úvod.....	7	3-2. Přehled funkcí v menu s nastavením	19
1-1. Vlastnosti	7	● Color	19
1-2. Popis funkcí a ovládacích prvků	9	● Signal Settings.....	22
● Vpředu	9	● Preferences	25
● Zezadu.....	10	● Languages.....	27
1-3. Disk EIZO LCD Utility	11	● Information.....	27
● Obsah disku a přehled softwaru	11	Kapitola 4 Nastavení pro správce	28
● Použití softwaru ColorNavigator 6	11	4-1. Základní ovládání menu „Administrator Settings“	28
1-4. Podporovaná rozlišení	12	4-2. Funkce menu „Administrator Settings“	29
● Při použití digitálního vstupního signálu (DVI-D, DisplayPort, HDMI: PC signál)	12	Kapitola 5 Řešení problémů	30
● Při použití digitálního vstupního signálu (HDMI: videosignál*2)	13	5-1. Žádný obraz	30
1-5. Nastavení rozlišení	13	5-2. Problémy se zobrazením	31
● Windows 10	13	5-3. Ostatní problémy	32
● Windows 8.1 / Windows 8 / Windows 7	14	Kapitola 6 Reference	33
● Mac OS X 10.8 nebo vyšší	14	6-1. Připevnění volitelného držáku.....	33
● Mac OS X 10.7	14	6-2. Montáž základny stojanu	36
Kapitola 2 Základní nastavení	15	6-3. Montáž držáku kabelů	39
2-1. Použití ovládacích tlačítek.....	15	6-4. Připojení více externích zařízení	41
2-2. Přepínání vstupních signálů.....	16	6-5. Používání USB (Universal Serial Bus).....	42
2-3. Volba režimu zobrazení (Color Mode).....	17		

● Systémové požadavky.....	42
● Postup zapojení (nastavení USB funkce).....	43
6-6. Technické údaje.....	44
● Rozměry	46
● Hlavní výchozí nastavení.....	47
● Příslušenství.....	47
Kapitola 7 Slovníček.....	48
Příloha	50
Ochranné známky	50
Licence / Copyright	51
FCC prohlášení o shodě	52
OMEZENÁ ZÁRUKA.....	54
Informace k recyklaci	55

Kapitola 1 Úvod

Děkujeme vám, že jste se rozhodli pro tento LCD monitor EIZO.

1-1. Vlastnosti

- Širokoúhlá obrazovka 24"
- Široký barevný gamut (pokrytí Adobe® RGB: 99%)
- Podpora rozlišení 1920 × 1200
- IPS panel s horizontálním a vertikálním pozorovacím úhlem 89°
- Podpora režimu snímkové synchronizace (23,75–30,5 Hz, 47,5–61 Hz)
- Podpora tří digitálních vstupů signálu (DVI-D × 1, HDMI × 1, DisplayPort × 1)
 - Konektor DisplayPort (podpora 8 i 10bitového režimu)*1
 - Konektor HDMI (podpora 8, 10 a 12bitového režimu)*1,*2
Vstup HDMI podporuje PC signál
- *1 Audio signály nejsou podporovány.
- *2 10 a 12bitový režim zobrazení je podporován pouze při použití HDMI-Video. Maximální režim zobrazení je 10bitový.
- Funkce Color mode
Reprodukuje teplotu barev, barevný gamut a gamu v souladu s následujícím standardem.
 - Adobe® RGB / sRGB
Viz „[Kapitola 3 Pokročilá nastavení](#)“ (str. 18)
- Stojan s širokými možnostmi nastavení polohy
Monitor lze nastavit do pozice, ve které je práce s ním pohodlná a méně unavující.
(Náklon: 35° nahoru/ 5° dolů, otáčení: 344°, Nastavitelná výška: 145 mm (sklápění: 35°), 155 mm (sklápění: 0°))
- Podporuje zobrazení na výšku
- Přibalený software na správu barev „ColorNavigator 6“ umožňuje kalibrovat charakteristiku monitoru a vytvářet barevné profily
Viz „[1-3. Disk EIZO LCD Utility](#)“ (str. 11)
- Funkce USB rozbočovače s podporou USB 3.0
Umožňuje dosáhnout vysokorychlostních (až 5 Gbps) datových přenosů velkých objemů dat mezi jednotlivými USB zařízeními v krátkém čase.
Kromě toho podporuje výstupní USB port „CHARGE“ i rychlé nabíjení, takže si z něj můžete během krátké chvíle dobít smartphone nebo tablet.
Viz „[6-4. Připojení více externích zařízení](#)“ (str. 41) a „[USB CHARGE Port](#)“ (str. 26)
- Podpora zobrazení obsahu chráněného HDCP (High-bandwidth Digital Protection).

Poznámka

- Tento monitor podporuje zobrazení na výšku (Portrait). Při používání monitoru v režimu na výšku je možné otočit polohu menu s nastavením. (viz „[Menu Rotation](#)“ (str. 25))
- Při použití monitoru v poloze „Portrait“ je nutná grafická karta s podporou tohoto zobrazení. Při umístění monitoru do polohy „Portrait“ je nutné změnit nastavení grafické karty. Blíže viz návod od grafické karty.

1-2. Popis funkcí a ovládacích prvků

● Vpředu

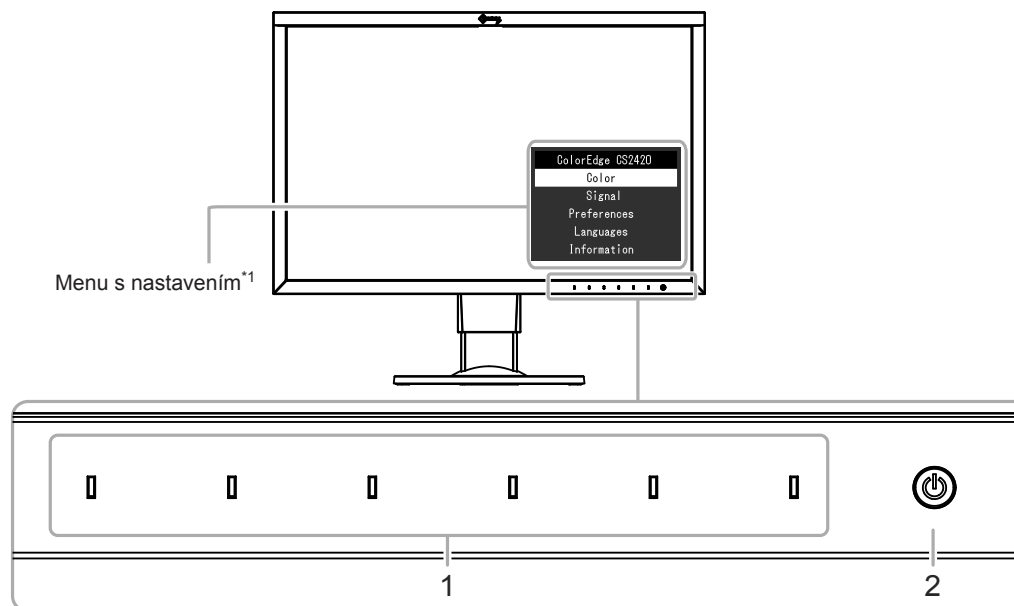

1. Ovládací tlačítka	Slouží k zobrazení nabídek. Funkce tlačítek odpovídají příslušné nabídce na monitoru. Při zapnutém napájení svítí indikátor v tlačítku.
2. Vypínač napájení	Zapnutí/vypnutí napájení. Při zapnutém napájení svítí indikátor v tlačítku. Barva indikátoru závisí na provozním stavu monitoru. Bílý: V provozu Oranžový: Úsporný režim VYP: Napájení vypnuto

*1 Viz „3-1. Základní ovládání menu s nastavením“ (str. 18).

● Zezadu

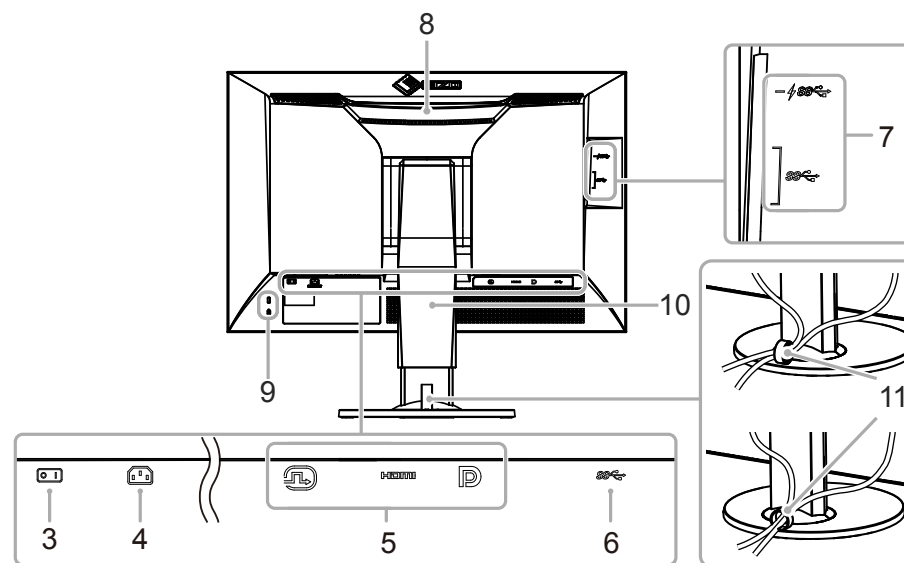

3. Hlavní síťový vypínač	Zapnutí () a vypnutí (○) síťového napájení.
4. Napájecí konektor	Pro připojení napájecího kabelu.
5. Vstupní konektory	Vlevo: DVI-D konektor / Uprostřed: HDMI konektor / Vpravo: Konektor DisplayPort
6. Vstupní USB port	Pro připojení USB kabelu pro použití s programy, které vyžadují USB spojení, nebo při použití jako USB rozbočovač (str. 42).
7. Výstupní USB port	Připojení USB periférií. Port „CHARGE“  umožňující rychlé nabíjení (str. 26).
8. Rukojeť	Tato rukojeť slouží k přenášení monitoru. Upozornění • Při zvedání monitoru za rukojeť jej mírně přidržujte zespodu a neste jej opatrně, abyste předešli pádu na zem. Nedržte jej za senzor na přední straně monitoru.
9. Otvor pro bezpečnostní zámek	Podporuje bezpečnostní systém Kensington MicroSaver.
10. Stojan *2	Slouží k nastavení výšky a úhlu (sklopení a otočení) monitoru. Upozornění • Nedržte jej za senzor na přední straně monitoru.
11. Držák kabelu *3	Drží pohromadě kabely monitoru.

*2 Po odmontování stojanu lze připevnit jiný držák / stojan dle vaší volby (viz „6-1. Připevnění volitelného držáku“ (str. 33)).

*3 Podrobnosti o instalaci držáku kabelu viz „6-3. Montáž držáku kabelů“ (str. 39).

1-3. Disk EIZO LCD Utility

K monitoru je přibalen CD-ROM disk „EIZO LCD Utility Disk“. V následující tabulce je uveden obsah disku a přehled softwarových aplikací.

● Obsah disku a přehled softwaru

Na disku se nacházejí softwarové aplikace pro kalibraci monitoru a návod k obsluze. Informace o tom, jak spustit software nebo jak přistupovat k souborům, naleznete v souboru „Readme.txt“ nebo „read me“ na disku.

Obsah	Přehled
Soubor „Readme.txt“ nebo „read me“	
ColorNavigator 6	Aplikace pro měření a kalibraci charakteristik monitoru a vytváření ICC profilů (pro Windows) a profilů Apple ColorSync (pro Macintosh). (Monitor a PC musí být propojené USB kabelem.)
Návod k obsluze k tomuto monitoru (PDF soubor)	

● Použití softwaru ColorNavigator 6

Informace o instalaci a používání softwaru naleznete v příslušném Návodu k obsluze (User's Manual) na disku CD-ROM. Při použití tohoto programu musí být připojen k monitoru počítač pomocí přiloženého USB kabelu. Více informací o připojení pomocí kabelu USB naleznete v kapitole [str. 43](#).

Upozornění

- Při použití programu ColorNavigator nemanipulujte s vypínačem ani přepínači režimů na předním panelu monitoru.

1-4. Podporovaná rozlišení

Tento monitor podporuje následující rozlišení.

● Při použití digitálního vstupního signálu (DVI-D, DisplayPort, HDMI: PC signál)

Rozlišení	Vertikální frekvence
640 × 480	60 Hz
720 × 400	70 Hz
800 × 600	60 Hz
1024 × 768	60 Hz
1280 × 960	60 Hz
1280 × 1024	60 Hz
1600 × 1200	60 Hz
1680 × 1050	60 Hz
1920 × 1080	60 Hz
1920 × 1200 ^{*1}	60 Hz

*1 Doporučené rozlišení

● Při použití digitálního vstupního signálu (HDMI: videosignál*²)

Rozlišení	Vertikální frekvence				
	24 Hz	25 Hz	30 Hz	50 Hz	60 Hz
640 × 480	-	-	-	-	√
720 × 480 (480i)	-	-	-	-	√
720 × 480 (480p)	-	-	-	-	√
720 × 576 (576i)	-	-	-	√	-
720 × 576 (576p)	-	-	-	√	-
1280 × 720 (720p)	-	-	-	√	√
1920 × 1080 (1080i)	-	-	-	√	√
1920 × 1080 (1080p)	√	√	√	√	√

*2 Pro zobrazení videosignálu ze vstupu HDMI je nejdříve zapotřebí změnit nastavení monitoru.

1-5. Nastavení rozlišení

Pokud vám bude po připojení monitoru k PC připadat, že je rozlišení nevhodné, nebo pokud budete chtít rozlišení změnit, následujte instrukce níže.

● Windows 10

1. Klepněte pravým tlačítkem myši na volném místě plochy.
2. Z nabídky vyberte „Nastavení zobrazení“.
3. V dialogovém okně „Přizpůsobení displeje“ klepněte na „Upřesňující nastavení zobrazení“.
4. Zvolte příslušný monitor a poté nastavte jeho rozlišení v rozbalovací nabídce „Rozlišení“.
5. Klepněte na tlačítko „Použít“.
6. V potvrzujícím dialogu klepněte na „Uložit změny“.

● Windows 8.1 / Windows 8 / Windows 7

1. Chcete-li zobrazit pracovní plochu ve Windows 8.1 / Windows 8, klepněte na dlaždici „Plocha“ na obrazovce Start.
2. Klepněte pravým tlačítkem myši na volném místě plochy.
3. Z nabídky vyberte „Rozlišení obrazovky“.
4. Zvolte příslušný monitor a poté nastavte jeho rozlišení v rozbalovací nabídce „Rozlišení“.
5. Klikněte na tlačítko „OK“.
6. V potvrzujícím dialogu klepněte na „Uložit změny“.

Poznámka

- V případě, že chcete změnit procentuální velikost zobrazení znaků a ikon na obrazovce, naleznete příslušné nastavení v záložce „Displej“ v Ovládacích panelech.

● Mac OS X 10.8 nebo vyšší

1. Vyberte „System Preferences“ (Systémová nastavení) z nabídky Apple.
2. Po zobrazení dialogu „System Preferences“ (Systémová nastavení) klepněte na „Displays“ (Zobrazení).
(Pokud používáte Mac OS X 10.8, klepněte na „Displays“ (Zobrazení) v „Hardware“.)
3. V dialogu vyberte záložku „Display“ (Monitor) a v políčku „Resolutions“ (Rozlišení) zvolte „Change“ (Změnit).
Není-li požadované rozlišení uvedeno v seznamu, stiskněte a podržte stisknuté tlačítko Option (Volby) na klávesnici a zvolte „Change“.
4. Zobrazí se seznam možných rozlišení. Zvolte požadované rozlišení.
5. Vaše volba se projeví okamžitě. Pokud jste s nastavením spokojeni, uzavřete okno.

● Mac OS X 10.7

1. Vyberte „System Preferences“ (Systémová nastavení) z nabídky Apple.
2. Po zobrazení dialogu „System Preferences“ (Systémová nastavení) klepněte na „Displays“ (Zobrazení) a „Hardware“.
3. V dialogu vyberte záložku „Display“ a zvolte požadované rozlišení v políčku „Resolutions“.
4. Vaše volba se projeví okamžitě. Pokud jste s nastavením spokojeni, zavřete okno.

Kapitola 2 Základní nastavení

Následující kapitola popisuje základní funkce a parametry, které lze nastavit prostřednictvím tlačítek na přední straně monitoru. Pokročilá nastavení a konfigurační procedury se provádějí pomocí menu s nastavením, viz „[Kapitola 3 Pokročilá nastavení](#)“ (str. 18).

2-1. Použití ovládacích tlačítek

1. Zobrazení tlačítkové nabídky

1. Klepněte na jakékoliv tlačítko (s výjimkou ).
Na obrazovce se objeví tlačítková nabídka.

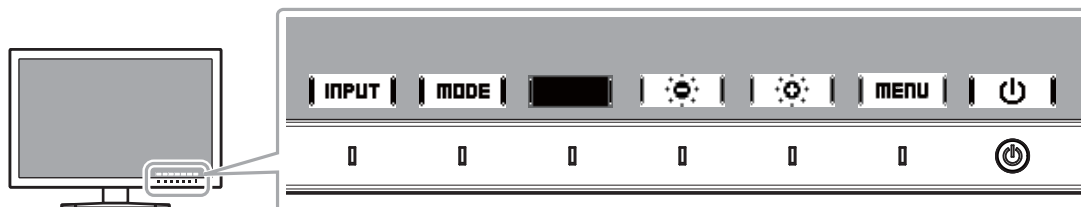

2. Nastavování/úpravy

1. Pro provedení požadovaného nastavení/úprav klepněte na příslušné tlačítko.
Objeví se menu s požadovaným nastavením.
2. Tlačítka nastavte/upravte zvolenou položku a poté ji volbou **OK** potvrďte.

3. Opuštění

1. Stisknutím tlačítka **RETURN** nebo **EXIT** opustíte aktuální nabídku.
2. Pokud není zobrazena žádná nabídka, dojde po několika vteřinách bez dotyku některého z tlačítek ke skrytí tlačítkové nabídky.

Poznámka

- Obsah nápovědy se liší v závislosti na zvoleném menu nebo stavu.

2-2. Přepínání vstupních signálů

V případě, že je k monitoru připojeno více vstupních zdrojů, lze mezi signály zobrazenými na obrazovce přepínat.

Po přepnutí vstupního signálu se v pravém dolním rohu obrazovky objeví jméno konektoru, jehož signál se právě zobrazuje.

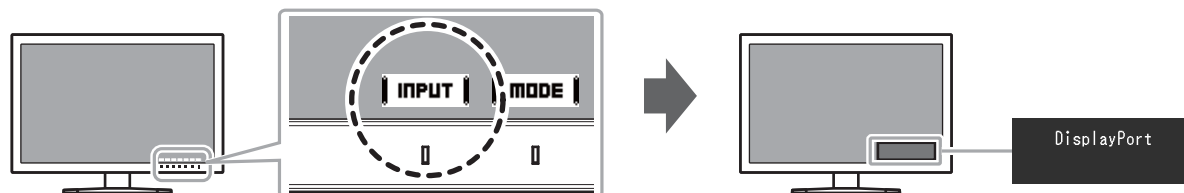

2-3. Volba režimu zobrazení (Color Mode)

Tato funkce umožňuje snadnou volbu režimu zobrazení barev v závislosti na použití monitoru.

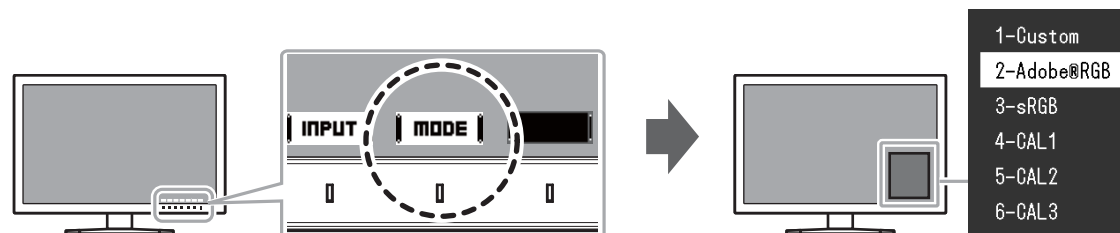

● Obrazové režimy

Color Mode	Použití
Standard Mode	Nastavení barevného režimu provedte pomocí obrazovkového menu Setting.
Custom	Zvolte pro nastavení barev podle vašich požadavků.
Adobe®RGB	Vhodné pro přesnou reprodukci barev s Adobe®RGB kompatibilními zařízeními.
sRGB	Vhodné pro přesnou reprodukci barev s sRGB kompatibilními zařízeními.
Calibration Mode (režim kalibrace, CAL)	Nastaví barvy monitoru softwarem pro správu barev „ColorNavigator 6“.
CAL1	Zobrazení nastavené kalibračním programem ColorNavigator 6.
CAL2	
CAL3	

Poznámka

- Menu s nastavením (Setting menu) a menu s volbou režimu (Mode menu) nemohou být zobrazena současně.
- Volbu určených režimů lze zablokovat. Více informací naleznete v kapitole „Mode Skip“ (str. 26).
- Výsledek nastavení v programu ColorNavigator 6 se projeví v každém z níže uvedených režimů v závislosti na konektoru použitém pro připojení monitoru a PC.
 - CAL1 : DVI
 - CAL2 : DisplayPort
 - CAL3 : HDMI
- Režim CAL nelze zvolit u konektorů, které nejsou připojeny k PC.
- Po instalaci programu ColorNavigator 6 poběží aplikace jako rezidentní software. Barevný režim se stane režimem CAL. Pro použití ostatních režimů je zapotřebí změnit nastavení tak, aby program ColorNavigator 6 nebyl spuštěn jako rezidentní software.

Kapitola 3 Pokročilá nastavení

Tato kapitola popisuje pokročilá nastavení monitoru a postupy, které je možné provádět pomocí menu s nastavením.

Pro základní nastavení funkcí tlačítka na předním panelu monitoru viz „Kapitola 2 Základní nastavení“ (str. 15).

3-1. Základní ovládání menu s nastavením

1. Zobrazení menu

1. Klepněte na jakékoliv tlačítko (s výjimkou ⏻).
Zobrazí se tlačítková nabídka.
2. Zvolte **MENU** .
Objeví se menu s nastavením.



2. Nastavování/úpravy

1. Pomocí \uparrow \downarrow zvolte menu, které chcete nastavovat, a pak stiskněte **ENTER** .
Objeví se submenu.

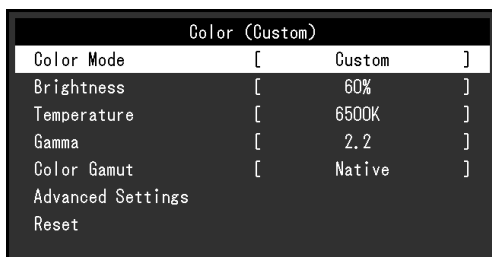

2. Pomocí \uparrow \downarrow zvolte položku, kterou chcete nastavovat, a pak stiskněte **ENTER** .
Objeví se menu s požadovaným nastavením.

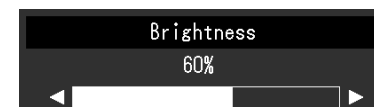

3. Zvolenou položku nastavte pomocí \leftarrow \rightarrow a pak stiskněte **OK** .
Objeví se submenu.

Stisknutím tlačítka **CANCEL** v průběhu nastavování dojde ke zrušení aktuální operace a obnovení stavu příslušného nastavení na původní hodnotu.

3. Opuštění

1. Zvolte **RETURN** .
Objeví se menu s nastavením.
2. Zvolte **EXIT** .
Objeví se menu s nastavením.

Poznámka

- Obsah nápovědy se liší v závislosti na zvoleném menu nebo stavu.

3-2. Přehled funkcí v menu s nastavením

● Color

Pokud je zobrazení v režimu Standard (Custom / Adobe®RGB / sRGB), je možné změnit barevné nastavení každého režimu podle vlastních potřeb.

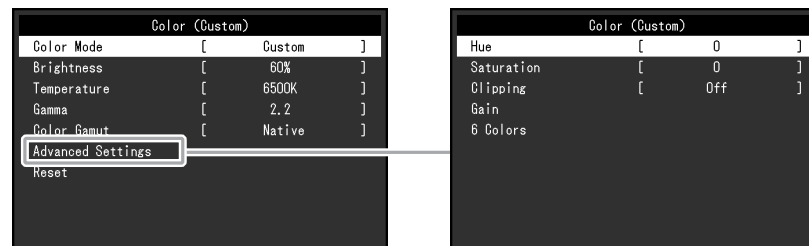

Upozornění

- Stejný obraz může na více monitorech vypadat mírně odlišně kvůli charakteristickým vlastnostem každého monitoru. Jemné nastavení barev proveďte pomocí vizuálního porovnání obou monitorů.

Poznámka

- Hodnoty uváděné v „K“ a „%“ používejte pouze jako přibližné.

Funkce	Nastavitelný rozsah	Popis	Poznámka
Color Mode	Custom Adobe®RGB sRGB CAL1 CAL2 CAL3	Na základě použití monitoru zvolte požadovaný režim.	<ul style="list-style-type: none"> • Více informací o přepínání režimů naleznete v kapitole „2-3. Volba režimu zobrazení (Color Mode)“ (str. 17).
Brightness	0% až 100%	Jas obrazovky se nastavuje díky změně intenzity podsvícení (světelného zdroje za LCD panelem).	<ul style="list-style-type: none"> • Pokud zadanou hodnotu nelze nastavit, změní se její barva na purpurovou. V takovém případě hodnotu změňte.
Temperature	Native 4000 K až 10000 K Adobe®RGB sRGB	<p>Teplotu barev je možné změnit.</p> <p>Teplota barev se obvykle používá pro vyjádření odstínu „bílé“ a/ nebo „černé“ pomocí numerické hodnoty. Hodnota se udává ve stupních „K“ (Kelvina).</p> <p>Při vyšších teplotách jsou bílé tóny zabarveny do modra, zatímco při nižších teplotách do červena.</p> <p>Barevnou teplotu zadejte ve stovkách K nebo zvolte barevnou teplotu vyhovující jednotlivým standardům.</p>	<ul style="list-style-type: none"> • Zvolíte-li přirozenou barevnou teplotu „Native“, zobrazí se výchozí barvy monitoru (zisk Gain: 100 % pro každou složku RGB). • „Gain“ umožňuje provést pokročilejší nastavení. Pokud změníte zisk, přepne se teplota barev na „User“. • Pro každou barevnou teplotu se nastaví předvolené hodnoty zisku (gain).

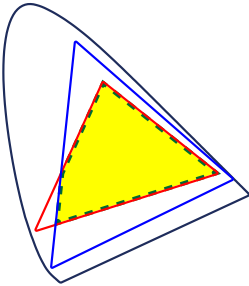
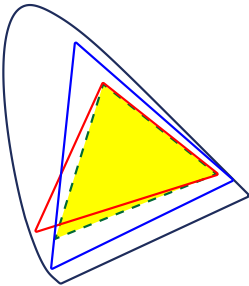

Funkce		Nastavitelný rozsah	Popis	Poznámka
Gamma		1,6 až 2,7 Adobe®RGB sRGB	Nastavení hodnoty gama. Jas monitoru se také mění v závislosti na vstupním signálu, avšak míra změny není proporcionální vůči vstupnímu signálu. Zajištění rovnoměrné závislosti jasu monitoru na vstupním signálu se označuje jako „gama korekce“. Gama korekci můžete nastavit nebo zvolit její křivku definovanou pro každý standard.	-
Color Gamut		Native Adobe®RGB sRGB	Umožňuje nastavení škály barevné reprodukce (barevného gamutu). „Barevný gamut“ je škála barev, kterou jsou zařízení jako monitory, digitální fotoaparáty a tiskárny schopné zobrazit. Je definováno několik standardů.	<ul style="list-style-type: none"> • Zvolíte-li přirozenou barevnou teplotu „Native“, zobrazí se výchozí barvy monitoru. • Metodu zobrazování barev, které přesahují zobrazitelný rozsah daného barevného gamutu, lze nastavit. Více informací naleznete v kapitole „Clipping“ (str. 21).
Advanced Settings	Hue	-100 až 100	Nastavení odstínu.	<ul style="list-style-type: none"> • Použitím této funkce může dojít ke ztrátě některých barevných odstínů.
	Saturation	-100 až 100	Nastavení sytosti barev.	<ul style="list-style-type: none"> • Použitím této funkce může dojít ke ztrátě některých barevných odstínů. • Při minimální hodnotě (-100) bude obraz monochromatický.

Funkce		Nastavitelný rozsah	Popis	Poznámka
Advanced Settings	Clipping	On Off	<p>Metodu zobrazování barev, které přesahují zobrazitelný rozsah daného barevného gamutu nastaveného v souladu s „Color Gamut“ (str. 20), lze nastavit.</p> <ul style="list-style-type: none"> • „On“ Rozsah barev, které lze na monitoru zobrazit, bude korektně zobrazen v souladu s příslušným standardem. Barvy, které se nacházejí mimo zobrazitelný rozsah, budou saturovány.  <ul style="list-style-type: none"> • „Off“ Barvy jsou zobrazeny s důrazem na jejich stupňování více než na věrnost zobrazení. Vrcholy barevného gamutu definovaného ve standardu se přesunou do rozsahu zobrazitelného monitorem. Tímto způsobem bude zobrazení barev co nejpřesnější.  <p> — Barevný gamut zobrazitelný monitorem — Barevný gamut definovaný standardem - - - Barevný gamut zobrazený na obrazovce </p>	<ul style="list-style-type: none"> • Diagramy vlevo jsou pouze demonstrační a nezobrazují skutečný barevný gamut monitoru. • Tato funkce není k dispozici v případě, že byla v nastavení „Color Gamut“ (str. 20) zvolena možnost „Native“.
	Gain	0% až 100%	Jas jednotlivých barevných složek (červená/zelená/modrá) bývá označován jako zisk (Gain). Odstín „bílé“ lze upravit nastavením zisku.	<ul style="list-style-type: none"> • Použitím této funkce může dojít ke ztrátě některých barevných odstínů. • Hodnota zisku se mění v závislosti na teplotě barev. • Pokud změníte zisk, přepne se teplota barev na „User“.
	6 Colors	-100 až 100	Pro jednotlivé barvy Magenta (purpurová), Red (červená), Yellow (žlutá), Green (zelená), Cyan (modrozelená) a Blue (modrá) lze nastavit Hue (barevný odstín), Saturation (nasycení) a Lightness (jas).	-
Reset	-	Vrátí všechna barevná nastavení pro aktuálně zvolený barevný režim na jejich výchozí hodnoty.	-	

● Signal Settings

Nastavení signálu Signal slouží ke konfiguraci pokročilých nastavení pro vstupní signály, jako jsou velikost zobrazovaného obrazu a barevný formát.

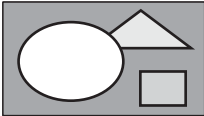
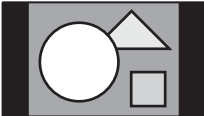
Signal (HDMI)		
Picture Expansion	[Auto]
Input Color Format	[Auto]
Input Range	[Auto]
Noise Reduction	[Off]

Funkce	Vstupní signál (Rozsah nastavení jednotlivých funkcí se liší v závislosti na vstupním signálu.) √: Nastavitelné - : Nenastavitelné			Nastavitelný rozsah	Popis	Poznámka
	DVI	DisplayPort	HDMI			
Picture Expansion	√	√	√	Auto*1 Full Screen Aspect Ratio Dot by Dot	<p>Velikost obrazu na displeji lze změnit.</p> <ul style="list-style-type: none"> „Auto“ Monitor automaticky změní velikost obrazu podle poměru stran a informace o rozlišení z externího zařízení. „Full Screen“ Zobrazí obraz přes celou plochu obrazovky. Vzhledem k tomu, že zvětšení ve svislém a vodorovném směru může být odlišné, může obraz vypadat zkresleně. Je-li na vstupu videosignál (480p/i, 576p/i), zobrazí se na celé ploše monitoru při zachování poměru stran 16:9. „Aspect Ratio“ Zobrazí obraz přes celou plochu obrazovky. Protože je však zachován poměr stran obrazu, část obrazu ve vodorovném či svislém směru nemusí být viditelná. Je-li na vstupu videosignál (480p/i, 576p/i), zobrazí se na celé ploše monitoru při zachování poměru stran 4:3. „Dot by Dot“ Rozlišení a velikost obrazu je dána vstupním signálem. 	<ul style="list-style-type: none"> Příklady nastavení <ul style="list-style-type: none"> - Full Screen  - Aspect Ratio  - Dot by Dot (vstupní signál) 
Input Color Format	- (Fixed RGB)	√	√	Auto*2 YUV 4:2:2 YUV 4:4:4 RGB	<p>Umožňuje nastavení barevného prostoru vstupního signálu. Pokud máte pocit, že barvy nejsou zobrazeny správně, zkuste toto nastavení změnit.</p>	-

*1 K dispozici pouze v případě, kdy je ze vstupu HDMI detekována informace o vstupním signálu automaticky určující toto nastavení

*2 K dispozici pouze v případě, kdy je detekována informace o vstupním signálu automaticky určující toto nastavení

Funkce	Vstupní signál (Rozsah nastavení jednotlivých funkcí se liší v závislosti na vstupním signálu.) √: Nastavitelné - : Nenastavitelné			Nastavitelný rozsah	Popis	Poznámka
	DVI	DisplayPort	HDMI			
Input Range	√	√	√	Auto* ³ Full Limited (109% White) Limited	<p>Úrovně černé a bílé ve výstupním video signálu do monitoru je možné v závislosti na externím zařízení omezit. Pokud je signál zobrazen na monitoru v tomto omezeném rozsahu, bude černá barva mdlá, bílá nevýrazná a celkový kontrast se sníží. Rozsah jasů takového signálu lze rozšířit tak, aby odpovídal skutečnému kontrastnímu poměru monitoru.</p> <ul style="list-style-type: none"> „Auto“ Monitor automaticky rozpozná rozsah jasu vstupního signálu a patřičně upraví zobrazení. „Full“ Rozsah jasu výstupního signálu není zvětšen. „Limited (109% White)“ Rozsah jasu vstupního signálu je pro obrazovku zvětšen ze 64–1019 na 0–1023. „Limited“ Rozsah jasu vstupního signálu je pro obrazovku zvětšen ze 64–940 na 0–1023. 	-
Noise Reduction	-	-	√	On Off	Tato funkce slouží k redukování nepatrného šumu, který se zobrazuje u tmavého obrazu. Použijte tuto funkci ke snížení šumu a zrnění.	<ul style="list-style-type: none"> Funkce Noise Reduction může zhoršit kvalitu vysoce kvalitního obrazu obsahujícího množství detailů, který šum neobsahuje.

*3 K dispozici pouze při vstupu DisplayPort nebo HDMI

● Preferences

Nastavení monitoru lze upravit tak, aby vyhovovalo použití monitoru a osobním preferencím uživatele.

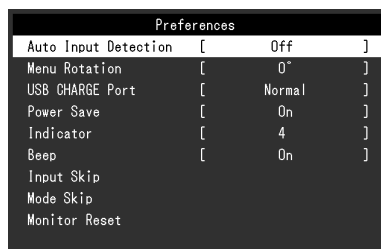

Funkce	Nastavitelný rozsah	Popis	Poznámka
Auto Input Detection	On Off	<p>Je-li tato funkce nastavena na „On“, monitor automaticky rozpoznává konektor, na který přichází vstupní signály, které pak zobrazuje. Pokud externí zařízení přejde do úsporného režimu, monitor automaticky zobrazí signál z jiného zařízení.</p> <p>Pokud je tato funkce nastavena na „Off“, zobrazuje se na obrazovce signál ze zvoleného konektoru nezávisle na tom, zda je na něm signál skutečně přítomen či nikoliv. V tomto případě slouží k výběru zdroje vstupního signálu tlačítko (INPUT) na přední straně monitoru.</p>	<ul style="list-style-type: none"> Po zapnutí/vypnutí napájení se signál detekuje automaticky, bez ohledu na nastavení této funkce.
Menu Rotation	0° 90°	Tato funkce umožňuje změnu orientace menu nastavení Setting tak, aby odpovídala fyzické orientaci instalace monitoru.	<ul style="list-style-type: none"> Zkontrolujte, zda jsou kabely správně připojeny. Při použití monitoru v poloze „Portrait“ je nutná grafická karta s podporou tohoto zobrazení. Při umístění monitoru do svislé polohy „Portrait“ je nutné změnit nastavení grafické karty. Blíže viz návod od grafické karty. Navštivte také internetové stránky EIZO (http://www.eizoglobal.com). Při použití monitoru ve svislé poloze „Portrait“ obrazovku otáčejte vždy až po jejím vytažení do nejvyšší polohy na stojanu a nastavení jejího sklonu vzhůru.

Funkce	Nastavitelný rozsah	Popis	Poznámka
USB CHARGE Port	Normal Charging Only	Výstupní USB port „CHARGE“ na monitoru podporuje rychlé nabíjení pomocí USB 3.0. Změnou nastavení na „Charging Only“ (pouze nabíjení) umožníte rychlejší nabíjení zařízení připojených do portu „CHARGE“ než v případě nastavení „Normal“.	<ul style="list-style-type: none"> • Před změnou tohoto nastavení nejprve dokončete jakoukoliv komunikaci mezi připojenými USB zařízeními a PC. Po změně nastavení se veškerá komunikace dočasně přeruší. • Zařízení připojená do portu „CHARGE“ musí funkci rychlého nabíjení podporovat. • Při nastavení na „Charging Only“ není možná datová komunikace mezi PC a připojenými zařízeními přes port „CHARGE“, a proto připojená zařízení nebudou pracovat. • Při nastavení „Charging Only“ je nabíjení možné i pokud monitor a PC nejsou propojeny USB kabelem.
Power Save	On Off	<p>Tato funkce umožňuje nastavit, zda má monitor přejít do úsporného režimu v závislosti na stavu externího zařízení, které je k němu připojeno.</p> <p>Monitor přejde do úsporného režimu asi 15 sekund poté, co přestal být detekován vstupní signál. Když monitor vstoupí do úsporného režimu, nebude zobrazen žádný obraz.</p> <ul style="list-style-type: none"> • Opuštění úsporného režimu <ul style="list-style-type: none"> - Pokud monitor detekuje vstupní signál, automaticky přejde z úsporného režimu zpátky do normálního režimu. 	<ul style="list-style-type: none"> • Během přechodu do úsporného režimu se na monitoru zobrazí příslušná zpráva 5 vteřin v předstihu. • Pokud monitor nebudete vůbec používat, je možné vypnout zdroj a zcela tak přerušit proud elektrické energie. • I v případě, že je monitor v úsporném režimu, budou zařízení připojená přes rozhraní USB fungovat. Proto odběr monitoru i v úsporném režimu kolísá, a to v závislosti na připojených zařízeních.
Indicator	Off / 1 až 7	Intenzitu jasu vypínače a ovládacích tlačítek při zapnutém monitoru je možné změnit. (Výchozí nastavení: 4)	-
Beep	On Off	Pípnutí, které se ozve při každém stisku tlačítka, můžete vypnout.	-
Input Skip	Skip / -	Tato funkce umožňuje přeskočit (Skip) některé ze vstupních signálů během přepínání vstupů.	• Alespoň jeden režim musí být nastaven na „-“.
Mode Skip	Skip / -	Tato funkce umožňuje přeskočit (Skip) některé z barevných režimů během přepínání režimů. Tuto funkci použijte, pokud chcete omezit zobrazovací režimy nebo si přejete zabránit nahodilým změnám stavu zobrazení.	<ul style="list-style-type: none"> • Na přeskočení „Skip“ nelze nastavit všechny režimy. • Dostupné kalibrační režimy (CAL mode) ve výchozích nastaveních se pro každý vstupní signál liší.
Monitor Reset	-	<p>Slouží k obnovení všech nastavení na jejich původní hodnoty s výjimkou následujících.</p> <ul style="list-style-type: none"> • Nastavení v menu „Administrator Settings“ • Nastavení „Settings“ – položka nastavení hodin „Clock Adjustment“ v menu automatické kalibrace „SelfCalibration“ 	• Popis výchozích nastavení viz „ Hlavní výchozí nastavení “ (str. 47).

● Languages

Jazyk zobrazovaných menu a zpráv lze změnit.

Nastavitelný rozsah

English, Deutsch, Français, Español, Italiano, Svenska, Japanese, Simplified Chinese, Traditional Chinese (angličtina, němčina, francouzština, španělština, italština, švédština, japonština, zjednodušená čínština, tradiční čínština)



● Information

Zde můžete zjistit podrobné informace o monitoru (označení modelu, výrobní číslo, verzi firmware, provozní dobu, stav licence ColorNavigator, rozlišení, vstupní signál atd.).

Příklad:

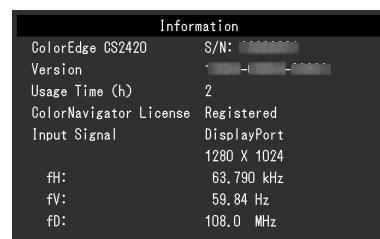



Kapitola 4 Nastavení pro správce

Tato kapitola popisuje konfiguraci položek v menu „Administrator Settings“.

Toto menu slouží pro správce. Konfigurace těchto položek není vyžadována pro běžné použití monitoru.

4-1. Základní ovládání menu „Administrator Settings“

1. Zobrazení menu



1. Klepnutím na  vypnete monitor.
2. Klepněte na tlačítko, které se nachází zcela vlevo, a podržte tlačítko  více než 2 vteřiny. Monitor se zapne.





Objeví se menu „Administrator Settings“.

Administrator Settings		
On-Screen Logo	[On]
Key Lock	[Off]
DP Power Save	[Off]
DUE Priority	[Uniformity]
Signal Format		
Apply		

2. Nastavení

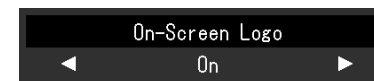
1. Pomocí  ||  zvolte položku, kterou chcete nastavovat, a pak stiskněte **ENTER**.
Objeví se menu s požadovaným nastavením.



2. Zvolenou položku nastavte pomocí  ||  a pak stiskněte **OK**.
Objeví se menu „Administrator Settings“.

3. Použití nastavení a opuštění

1. Zvolte „Apply“ a následně **ENTER**.
Dojde k použití provedeného nastavení a opuštění menu „Administrator Settings“.

4-2. Funkce menu „Administrator Settings“

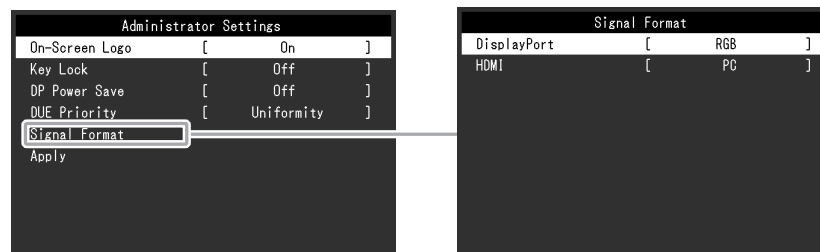

Funkce		Nastavitelný rozsah	Popis	Poznámka
On-Screen Logo		On Off	Po zapnutí monitoru se na obrazovce objeví logo EIZO. Pokud je tato funkce nastavena na „Off“, logo EIZO se nezobrazí.	-
Key Lock		Off Menu All	Pokud si přejete zabránit změnám nastavení, je možné tlačítka na přední straně monitoru uzamknout. <ul style="list-style-type: none"> „Off“ (výchozí nastavení) Všechny tlačítka pracují. „Menu“ Uzamčení tlačítka MENU. „All“ Uzamknutí všech tlačítek kromě síťového vypínače. 	-
DP Power Save		On Off	Pokud je PC připojeno prostřednictvím konektoru DisplayPort a současně v průběhu probouzení z úsporného režimu monitor zapnete nebo vypnete, může dojít ke změně polohy ikon nebo oken. Pokud taková situace nastane, nastavte tuto funkci na „Off“.	-
Due Priority		Brightness Jednotnost	Tento produkt je vybaven funkcí Digital Uniformity Equalizer (DUE), která redukuje nestejnomyšlosti obrazu. Nastavení funkce DUE lze změnit. <ul style="list-style-type: none"> „Brightness“ Upřednostňuje vysoký jas a velký kontrastní poměr. „Uniformity“ Upřednostňuje redukci nestejnomyšlosti obrazu. 	<ul style="list-style-type: none"> Po změně nastavení DUE je monitor nutno znovu zkalibrovat. Proveďte opět cílovou kalibraci pomocí softwaru ColorNavigator 6. Blíže viz návod k programu ColorNavigator 6 na disku CD-ROM.
Signal Format	DisplayPort	RGB RGB/YUV	Typ signálu zobrazený monitorem je možné změnit. Pro zobrazení video signálu při použití vstupu HDMI nastavte typ signálu na „Video“.	-
	HDMI	Video PC		

Kapitola 5 Řešení problémů

Pokud problém přetrvává i po použití uvedených řešení, obraťte se na zástupce společnosti EIZO.

5-1. Žádný obraz

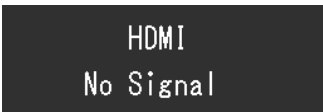
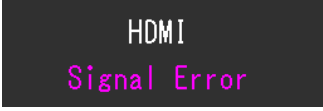
Problém	Možná příčina a řešení
<p>1. Žádný obraz</p> <ul style="list-style-type: none"> Indikátor napájení se nerozsvítí. <hr/> <ul style="list-style-type: none"> Indikátor napájení svítí bíle. Indikátor napájení svítí oranžově. <hr/> <ul style="list-style-type: none"> Indikátor napájení bliká oranžově a bíle. 	<ul style="list-style-type: none"> Zkontrolujte, je-li napájecí kabel správně připojen. Zapněte hlavní vypínač na zadní straně monitoru. Klepněte na . Vypněte hlavní vypínač na zadní straně monitoru a po několika minutách jej opět zapněte. Zvyšte „Brightness“, a/nebo „Gain“ v menu nastavení Settings. (Viz „Color“ (str. 19)) Přepněte vstupní signál. Pohněte myš nebo stiskněte libovolnou klávesu na klávesnici. Zkontrolujte, je-li počítač zapnutý. Vypněte hlavní vypínač na zadní straně monitoru a opět jej zapněte. Tento problém může nastat v případě, že je PC připojeno prostřednictvím konektoru DisplayPort. Připojte PC pomocí kabelu určeného společností EIZO, vypněte monitor a opět jej zapněte.
<p>2. Zobrazila se následující zpráva.</p> <ul style="list-style-type: none"> Tato zpráva se zobrazí, pokud není na vstupu žádný signál. <p>Příklad:</p>  <hr/> <ul style="list-style-type: none"> Tato zpráva znamená, že je vstupní signál mimo povolený frekvenční rozsah. <p>Příklad:</p> 	<p>Tyto zprávy se zobrazí, pokud není v pořádku vstupní signál – i tehdy, pokud monitor funguje správně.</p> <ul style="list-style-type: none"> Důvodem může být fakt, že některé počítače neprodukují signál bezprostředně po zapnutí. Zkontrolujte, je-li počítač zapnutý. Zkontrolujte, je-li signálový kabel správně připojen. Přepněte vstupní signál. Vypněte hlavní vypínač na zadní straně monitoru a opět jej zapněte. Zkontrolujte, zda nastavení počítače splňuje požadavky monitoru na rozlišení a vertikální frekvenci (viz „1-4. Podporovaná rozlišení“ (str. 12)). Restartujte počítač. K vhodnému nastavení použijte ovládací panel grafické karty. Blíže viz návod od grafické karty.

5-2. Problémy se zobrazením

Problém	Možná příčina a řešení
1. Obrazovka je příliš světlá nebo příliš tmavá.	<ul style="list-style-type: none"> • Použijte volbu „Brightness“ v obrazkovém menu (viz „Informace“ (str. 27)). (Podsvícení LCD monitoru má omezenou dobu životnosti. Pokud obrazovka ztmavne nebo začne blikat, kontaktuje místního zástupce společnosti EIZO.)
2. Objevil se zbytkový obraz	<ul style="list-style-type: none"> • Zbytkový obraz je specifickým problémem LCD displejů. Snažte se vyvarovat zobrazování stejného obrazu po velmi dlouhou dobu. • Doporučujeme vám používat spořič obrazovky nebo časovač vypnutí, je-li zobrazen stejný obraz po dlouhou dobu.
3. Na obrazovce zůstávají zelené/červené/modré/bílé body nebo vadné pixely.	<ul style="list-style-type: none"> • To je způsobeno charakterem LCD panelů a nejedná se o poruchu.
4. Na obrazovce zůstávají rušivé obrazce nebo stopy po působení tlaku.	<ul style="list-style-type: none"> • Přes celou obrazovku zobrazte bílý nebo černý obraz. Vady obrazu by pak měly zmizet.
5. Na obrazovce se objevuje šum.	<ul style="list-style-type: none"> • U HDCP signálů může chvíli trvat, než se zobrazí normální obraz.
6. (Vstup DisplayPort) Pokud v průběhu probouzení z úsporného režimu monitor zapnete nebo vypnete, může dojít ke změně polohy ikon nebo oken.	<ul style="list-style-type: none"> • Nastavte v obrazkovém menu volbu „DP Power Save“ na „Off“ (viz „DP Power Save“ (str. 29)).
7. (Vstup DisplayPort nebo HDMI) Barva na obrazovce není správně zobrazena.	<ul style="list-style-type: none"> • V obrazkovém menu Setting zkuste změnit položku „Input Color Format“ (viz „Input Color Format“ (str. 23)). • U vstupního signálu HDMI v obrazkovém menu Setting zkuste změnit nastavení „Signal Format“ (viz „Signal Format“ (str. 29)).
8. Obraz nepokrývá celou plochu obrazovky.	<ul style="list-style-type: none"> • V obrazkovém menu Setting zkuste změnit položku „Picture Expansion“ (viz „Picture Expansion“ (str. 23)). • U vstupního signálu HDMI v obrazkovém menu zkontrolujte, zda je nastavení „Signal Format“ nastaveno na „PC“ (viz „Signal Format“ (str. 29)).

5-3. Ostatní problémy

Problém	Možná příčina a řešení
1. Nezobrazuje se obrazovkové menu/menu režimu	<ul style="list-style-type: none"> • Zkontrolujte, zda není zapnut zámek tlačítek (viz „Key Lock“ (str. 29)). • Tlačítka jsou uzamčena také v případě, že je otevřeno hlavní okno programu ColorNavigator 6.
2. Monitor připojený pomocí USB kabelu není detekován. / USB zařízení připojená k monitoru nefungují.	<ul style="list-style-type: none"> • Zkontrolujte, je-li USB kabel správně připojen (viz „6-4. Připojení více externích zařízení“ (str. 41)). • Pokud je periferní zařízení připojeno k portu „CHARGE“, zkontrolujte nastavení „USB CHARGE Port“ (viz „USB CHARGE Port“ (str. 26)). Pokud je nastavena volba „Charging Only“, nebude periferní zařízení fungovat. • Vyzkoušejte jiný USB port na PC. • Vyzkoušejte jiný USB port na monitoru. • Restartujte počítač. • Pokud periferní zařízení pracuje správně, je-li spojeno přímo s PC, kontaktujte místního zástupce společnosti EIZO. • Zkontrolujte, zda váš počítač a operační systém podporují rozhraní USB. (Informace o podpoře USB získáte od výrobce počítače/systému.) • Podle konkrétního řadiče USB 3.0 (host controller), který používáte, nemusí být připojená USB zařízení správně rozpoznána. Aktualizujte ovladač na nejnovější ovladač USB 3.0 poskytnutý daným výrobcem nebo monitor připojte do portu USB 2.0. • Pro uživatele Windows: Zkontrolujte nastavení USB portů v BIOSu počítače. (Více informací, viz příručka k počítači.)
3. Výstupní signál neobsahuje audio.	<ul style="list-style-type: none"> • Tento monitor nepodporuje přenos audia pomocí konektoru HDMI/DisplayPort.

Kapitola 6 Reference

6-1. Připevnění volitelného držáku

Po odmontování stojanu lze připevnit jiný volitelný držák / stojan dle vaší volby. Příslušné volitelné držáky nebo stojany naleznete na našem webu. <http://www.eizoglobal.com>

Upozornění

- Při montáži ramene/držáku postupujte podle instrukcí v návodu od jejich výrobce.
- Pokud použijete přídatné rameno/držák jiného výrobce, měl by splňovat následující podmínky podle standardu VESA. Pro připevnění ramena nebo držáku použijte šrouba VESA, které jsou součástí balení tohoto monitoru.
 - Rozteč otvorů držáku: 100 mm × 100 mm
 - Požadované rozměry pro montáž ramena nebo držáku podle standardu VESA: 122 mm × 122 mm nebo méně
 - Tloušťka desky: 2,6 mm
 - Musí mít dostatečnou maximální nosnost pro udržení monitoru (bez stojanu) a připojených součástí (kabelů atd.).
- Použijte rameno/držák, které bude umožňovat následující naklonění monitoru.
 - Nahoru 45°, dolů 45°
- Kabely připojte až po upevnění držáku/ramene.
- S odmontovaným stojanem nehýbejte nahoru a dolů. Mohlo by dojít k poranění nebo k poškození tohoto zařízení.
- Monitor a rameno/držák jsou těžké. Při jejich upuštění může dojít k jejich poškození nebo k poranění.
- Při instalaci monitoru do svislého režimu Portrait otočte obrazovku o 90° ve směru hodinových ručiček.

Montáž volitelného držáku (stojanu)

- 1. Položte LCD monitor na měkkou utěrku rozprostřenou na stabilním podkladu. Strana s displejem musí mířit dolů.**
- 2. Odmontujte stojan.**

Dle obrázku níže stiskněte uzamykací tlačítko (1) a držte jej. Posuňte stojan směrem k základně až na doraz (2). Poté stojan nadzvedněte (3).

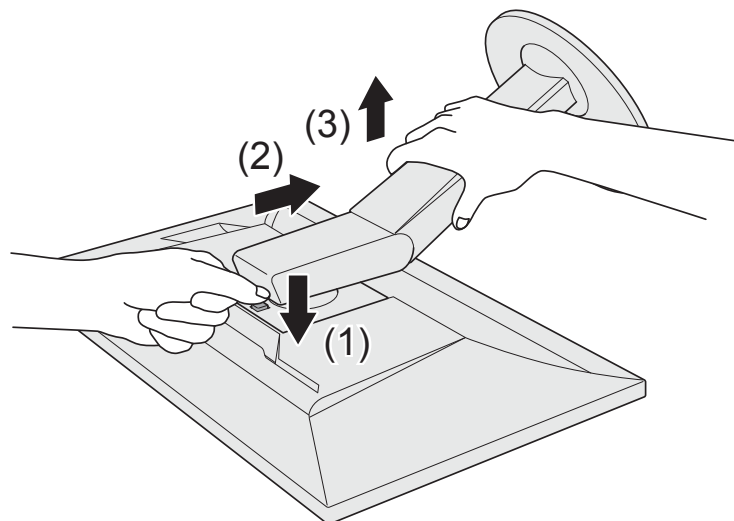

- 3. Uchyťte přidavné rameno/držák k monitoru.**

Při montáži používejte šrouby podle standardu VESA.

Přípevnění původního stojanu zpět

1. Odšroubujte upevňovací šrouby přídatného ramene (nebo stojanu) a demontujte jej.
2. Položte LCD monitor na měkkou utěrku rozprostřenou na stabilním podkladu. Strana s displejem musí mířit dolů.
3. **Přípevněte originální stojan zpět.**

Dle obrázku níže vložte čtyři záklopy ve stojanu do příslušných čtvercových otvorů na zadním panelu monitoru (1) a zasuňte stojan směrem nahoru, dokud neuslyšíte zřetelné zacvaknutí (2).

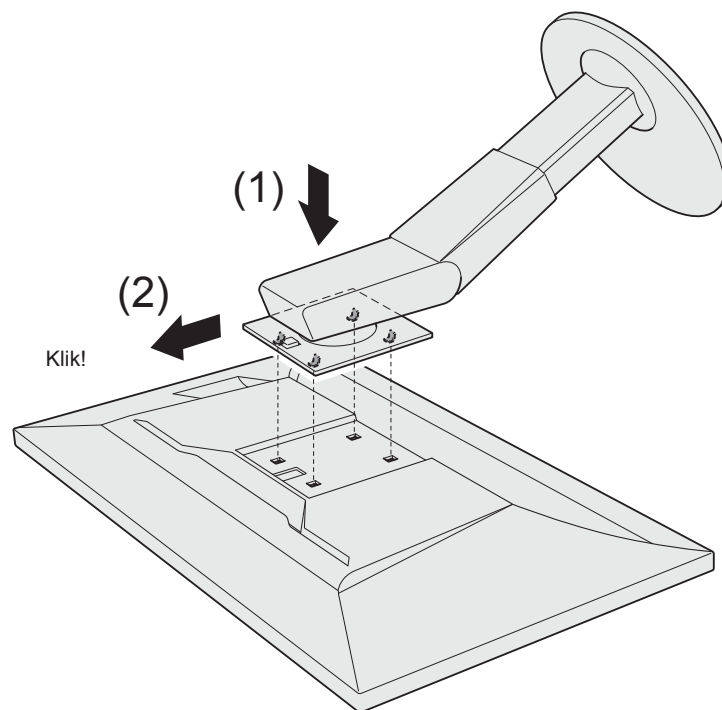

6-2. Montáž základny stojanu

Postup při demontáži

Základnu stojanu připevněnou při montáži lze oddělat následujícím způsobem.

1. Položte LCD monitor na měkkou utěrku rozprostřenou na stabilním podkladu. Strana s displejem musí mířit dolů.
2. Nadzvedněte páčku na spodní straně základny stojanu.

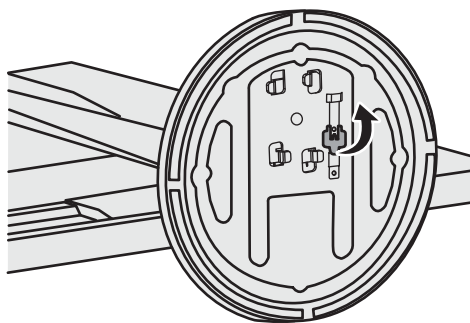

3. Otočte základnu stojanu proti směru hodinových ručiček a sejměte ji.

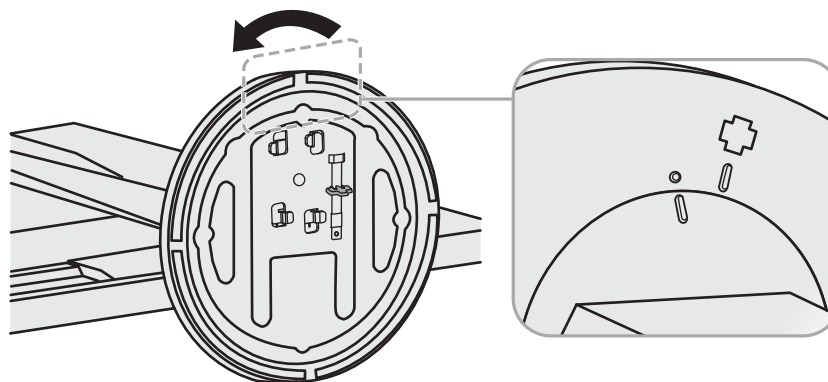

Postup při montáži

Odmontovanou základnu stojanu lze opět upevnit k monitoru pomocí následujícího postupu.

- 1. Položte LCD monitor na měkkou utěrku rozprostřenou na stabilním podkladu. Strana s displejem musí mířit dolů.**

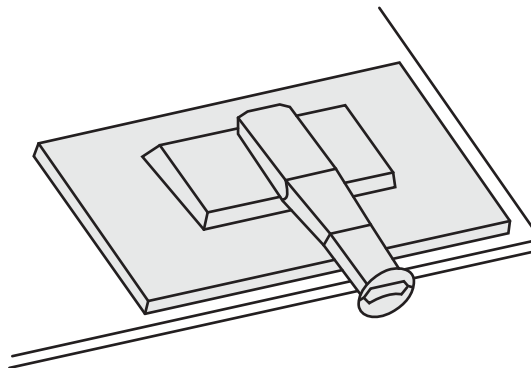

- 2. Připevněte základnu stojanu do svorky.**

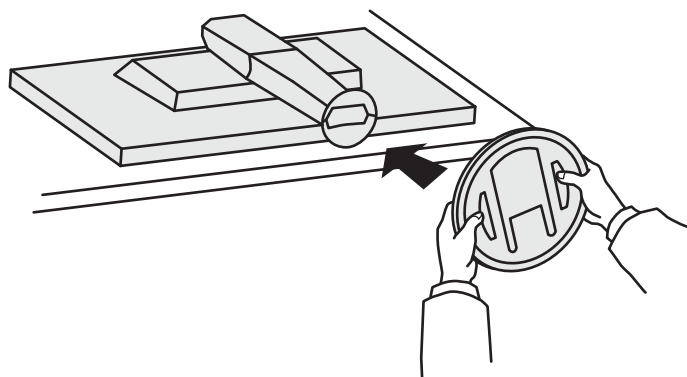

3. Otočte základnu stojanu proti směru hodinových ručiček dokud neuslyšíte zacvaknutí.

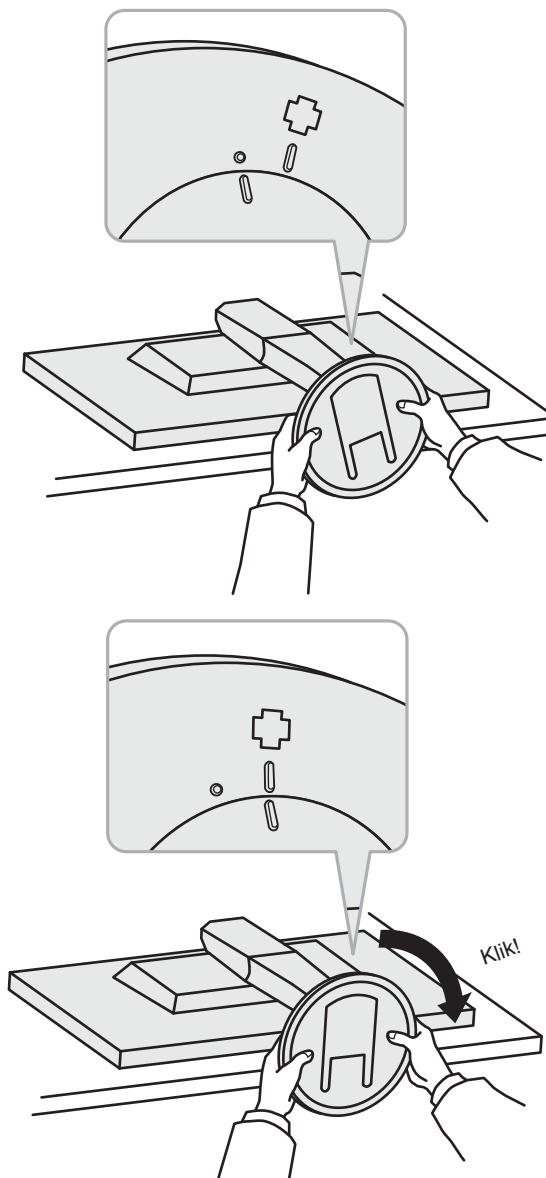

6-3. Montáž držáku kabelů

Součástí balení je držák kabelů. Držák kabelů využijete při organizaci kabelů připojených k monitoru.

Postup při montáži

1. Prostrčte kabely držákem.
2. Držák kabelů zavřete.

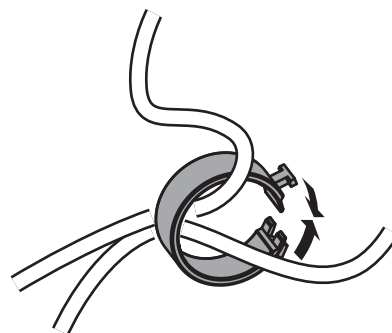

3. Držák kabelu podržte uzavřený a vložte jej do stojanu.

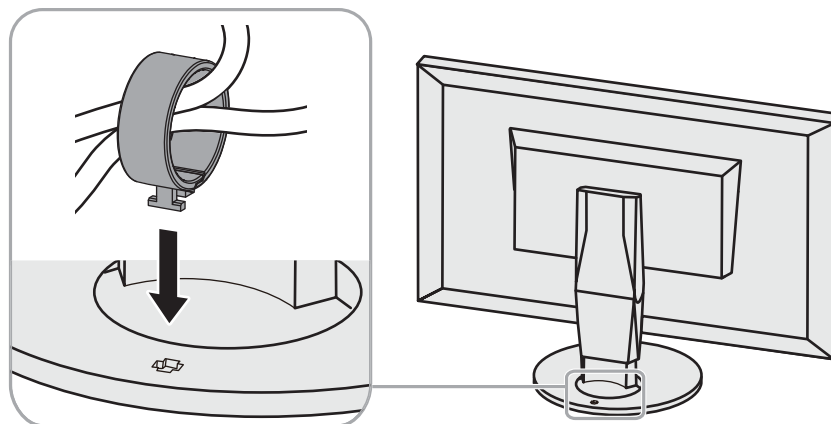

Poznámka

- Držák kabelu jde do stojanu vsunout vodorovně či souběžně. Orientaci držáku upravte podle směru vedení kabelů.

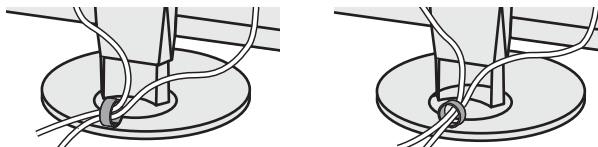
**Postup při demontáži**

- 1. Držák kabelů zavřete.**
- 2. Podržte držák kabelu uzavřený a vytáhněte jej ze stojanu.**

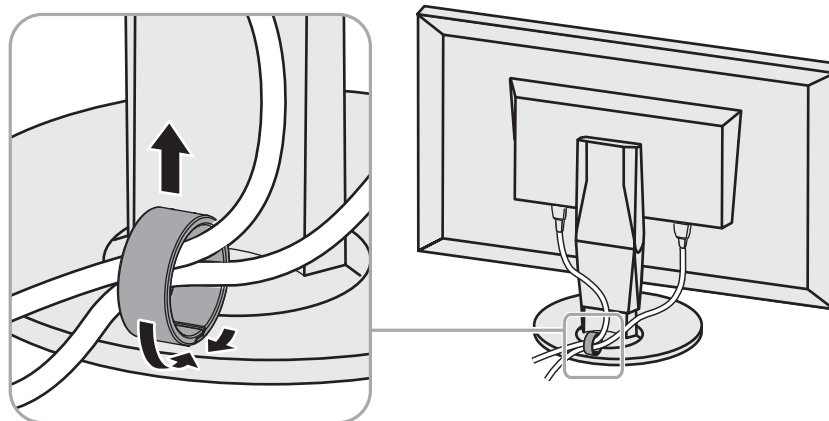

6-4. Připojení více externích zařízení

K výrobku je možno připojit více externích zařízení a přepínat zobrazení mezi nimi.

Příklady
zapojení

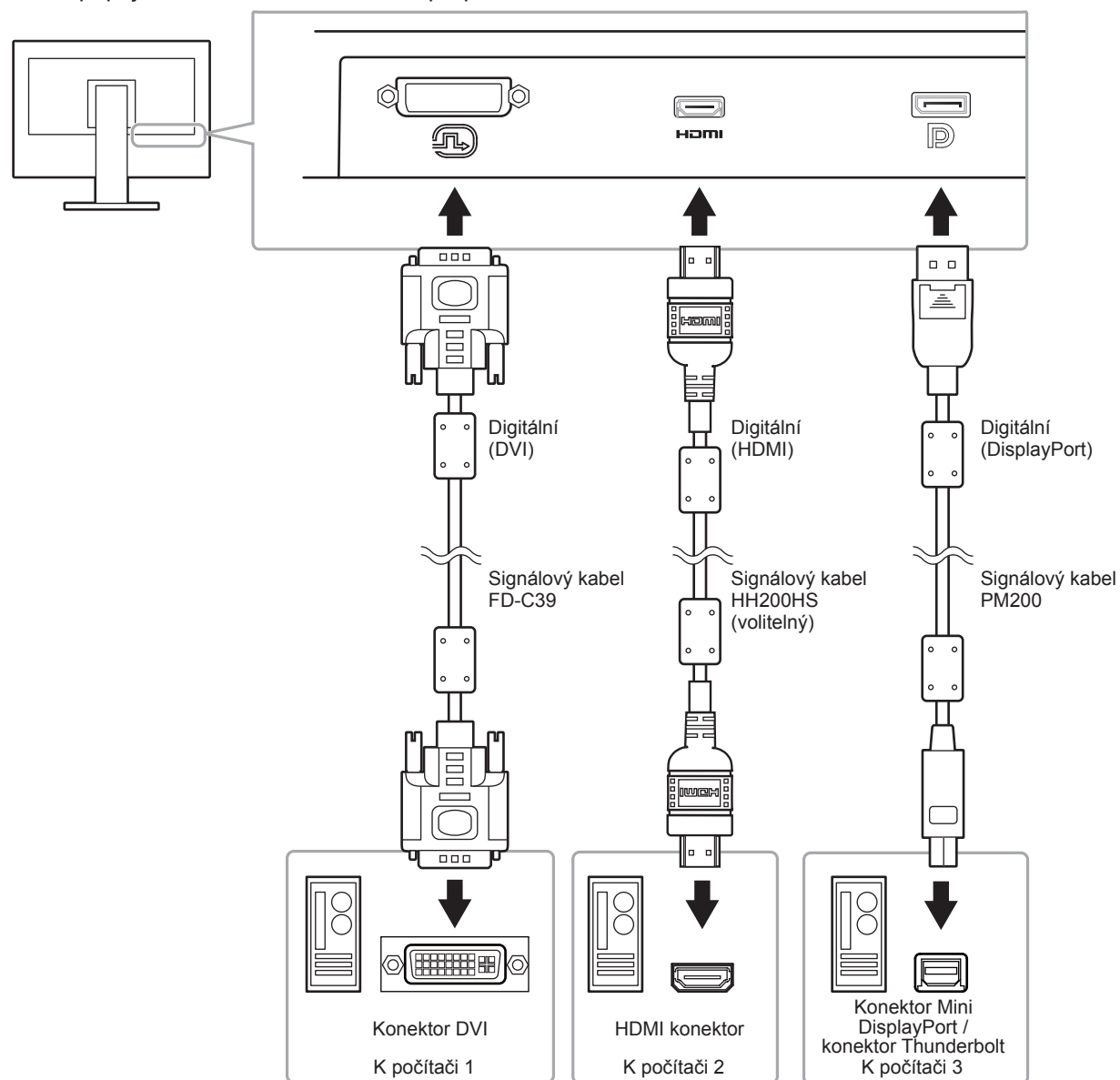

Poznámka

- Vstupní signál se změní po každém klepnutí na tlačítko (**INPUT**) na přední straně monitoru. Po přepnutí signálu se v pravém dolním rohu obrazovky objeví jméno aktivního vstupního konektoru.
- Monitor automaticky rozpoznává konektor, přes který přichází vstupní signály, a adekvátně zobrazí obraz. Více informací naleznete v kapitole „Auto Input Detection“ (str. 25).

6-5. Používání USB (Universal Serial Bus)

Tento přístroj je vybaven vestavěným USB rozbočovačem. Funguje jako USB rozbočovač v případě, že je připojen k PC s podporou připojení více USB zařízení.

Poznámka

- Tento přístroj podporuje USB 3.0. Po připojení k perifernímu zařízení s podporou USB 3.0 je možná vysokorychlostní datová komunikace (nicméně pouze tehdy, pokud je USB kabel použitý k propojení PC a periferního zařízení kompatibilní s USB 3.0).
- Výstupní USB port „CHARGE“ také podporuje rychlé nabíjení. To umožňuje rychlé dobití vašeho chytrého telefonu nebo tabletu. (Viz „USB CHARGE Port“ (str. 26).)

● Systémové požadavky

- Počítač vybavený portem USB
- Windows 10 / Windows 8.1 / Windows 8 / Windows 7 nebo Mac OS X 10.7.5 a novější
- EIZO kabel USB (UU200SS (USB 3.0))

Upozornění

- Tento monitor nemusí pracovat správně se všemi PC, OS nebo perifériemi. S dotazy na kompatibilitu periférií s USB se obraťte na jejich výrobce.
- I v případě, že je monitor v úsporném režimu, budou zařízení připojená přes rozhraní USB fungovat. Z tohoto důvodu se může spotřeba monitoru měnit i v úsporném režimu v závislosti na připojených USB zařízeních.
- Při vypnutí hlavního vypínače nebudou zařízení připojená do USB portů pracovat.
- Pokud je položka „USB CHARGE Port“ v menu s nastavením „Preferences“ nastavena na „Charging Only“, nebude periferní zařízení fungovat ani v případě, že je připojeno do portu „CHARGE“.
- Před změnou nastavení položky menu „USB CHARGE Port“ ukončete komunikaci mezi všemi periferními zařízeními připojenými k monitoru a k PC. Po změně nastavení se veškerá komunikace dočasně přeruší.

● Postup zapojení (nastavení USB funkce)

1. Nejprve připojte monitor k počítači pomocí signálového kabelu, potom zapněte počítač.
2. Propojte USB kabelem výstupní USB port počítače a vstupní USB port monitoru.
Po zapojení USB kabelu se automaticky nastaví funkce USB rozbočovače.
3. Připojte USB zařízení do USB portu (výstupního) na monitoru.

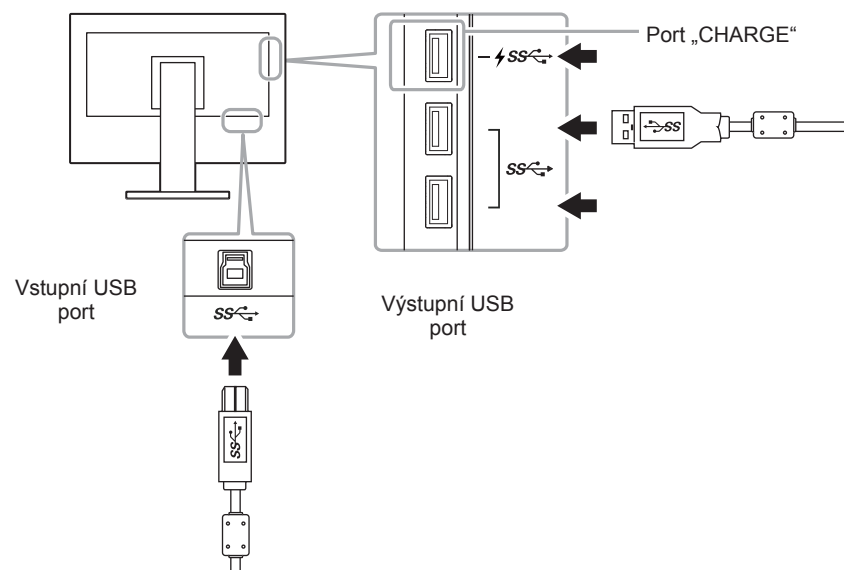

6-6. Technické údaje

LCD panel	Typ	IPS (antireflexní)
	Podsvícení	LED s širokým rozsahem barevného gamutu
	Velikost	61 cm (24,0inch)
	Rozlišení	1920 × 1200 pixelů
	Zobrazovací plocha (H × V)	518,4 mm × 324,0 mm
	Rozteč bodů	0,270mm × 0,270mm
	Zobrazitelné barvy	cca 1073,74 milionů barev (u 10 bitového režimu)
	Pozorovací úhel (horizontální/vertikální, typicky)	178° / 178°
	Doporučený jas (typicky)	120 cd/m ² nebo méně (Teplota: 5000 K až 6500 K)
	Kontrastní poměr (typicky)	1000 : 1 (při nastavení „DUE Priority“ na „Brightness“)
	Doba odezvy (typicky)	Černá-bílá-černá: 13 ms Šedá-šedá: 15 ms
	Zobrazený barevný gamut (typicky)	Pokrytí Adobe® RGB: 99%, NTSC 110%
Videosignály	Vstupní rozhraní	DVI-D x 1 (Single Link, podpora HDCP) HDMI x 1 (podpora HDCP) DisplayPort x 1 (podpora HDCP)
	Horizontální frekvence	26 kHz až 78 kHz (DVI, DisplayPort, HDMI PC) 15 kHz až 78 kHz (HDMI Video)
	Vertikální frekvence	24–61 Hz (VGA TEXT : 69–71 Hz)
	Snímkový synchronizační režim	23,75 Hz až 30,5 Hz, 47,5 Hz až 61,0 Hz
	Bodová frekvence (max.)	164 MHz
USB	Počet portů	Vstupní (upstream) port × 1, výstupní (downstream) port × 3 (port „CHARGE“ podporuje rychlé dobíjení)
	Standard	USB verze 3.0 USB Battery Charging Specification Rev.1.2
	Přenosová rychlost	5 Gbps (perfektní), 480 Mbps (vysoká), 12 Mbps (plná), 1,5 Mbps (nízká)
	Dodávaný proud	Výstup: Max. 900 mA na 1 port Výstupní (port CHARGE): Normal: Max. 1,5 A na port, Charging Only: Max. 2,1 A na 1 port

Napájecí	Vstup	100–240 Vst \pm 10 %, 50/60 Hz 0,95 A-0,50 A
	Maximální příkon	92 W a méně
	Úsporný režim	0,7 W a méně (Při zapojení přes konektor DisplayPort 1, nastavení „Auto Input Detection“ na „Off“, bez připojeného zařízení USB nebo při nastavení USB CHARGE port na „Normal“ a po uvedení OS nebo monitoru do režimu spánku nebo pokud je aktivováno automatické vypínání monitoru)
	Režim Standby	0,6 W a méně (Při nastavení „Auto Input Detection“ na „Off“, bez připojeného zařízení USB nebo při nastavení USB CHARGE port na „Normal“ a „DP Power Save“ na „On“)

Mechanické vlastnosti	Rozměry	Min. výška: 554,4 mm \times 396 mm \times 245 mm (Š \times V \times H) (sklápění: 0°) Max. výška: 554,4 mm \times 558 mm \times 265 mm (Š \times V \times H) (sklápění: 35°)
	Rozměry (bez stojanu)	554,4 mm \times 362 mm \times 64 mm (Š \times V \times H)
	Čistá hmotnost	cca 7,8 kg
	Čistá hmotnost (bez stojanu)	cca 5,0 kg
	Nastavení výšky	155 mm (sklápění: 35°) / 145mm (sklápění: 35°)
	Sklápění	Nahoru 35°, dolů 5°
	Otáčení	344°
	Vertikální otáčení	90° po směru hodinových ručiček
Požadavky na provozní prostředí	Teplota	0 °C až 35 °C
	Vlhkost	20 % až 80 % R.H. (nekondenzující)
	Tlak vzduchu	540 až 1060 hPa
Prostředí při přepravě/skladování	Teplota	-20 °C až 60 °C
	Vlhkost	10% až 90% R.H. (nekondenzující)
	Tlak vzduchu	200 až 1060 hPa

● Rozměry

Jednotky: mm

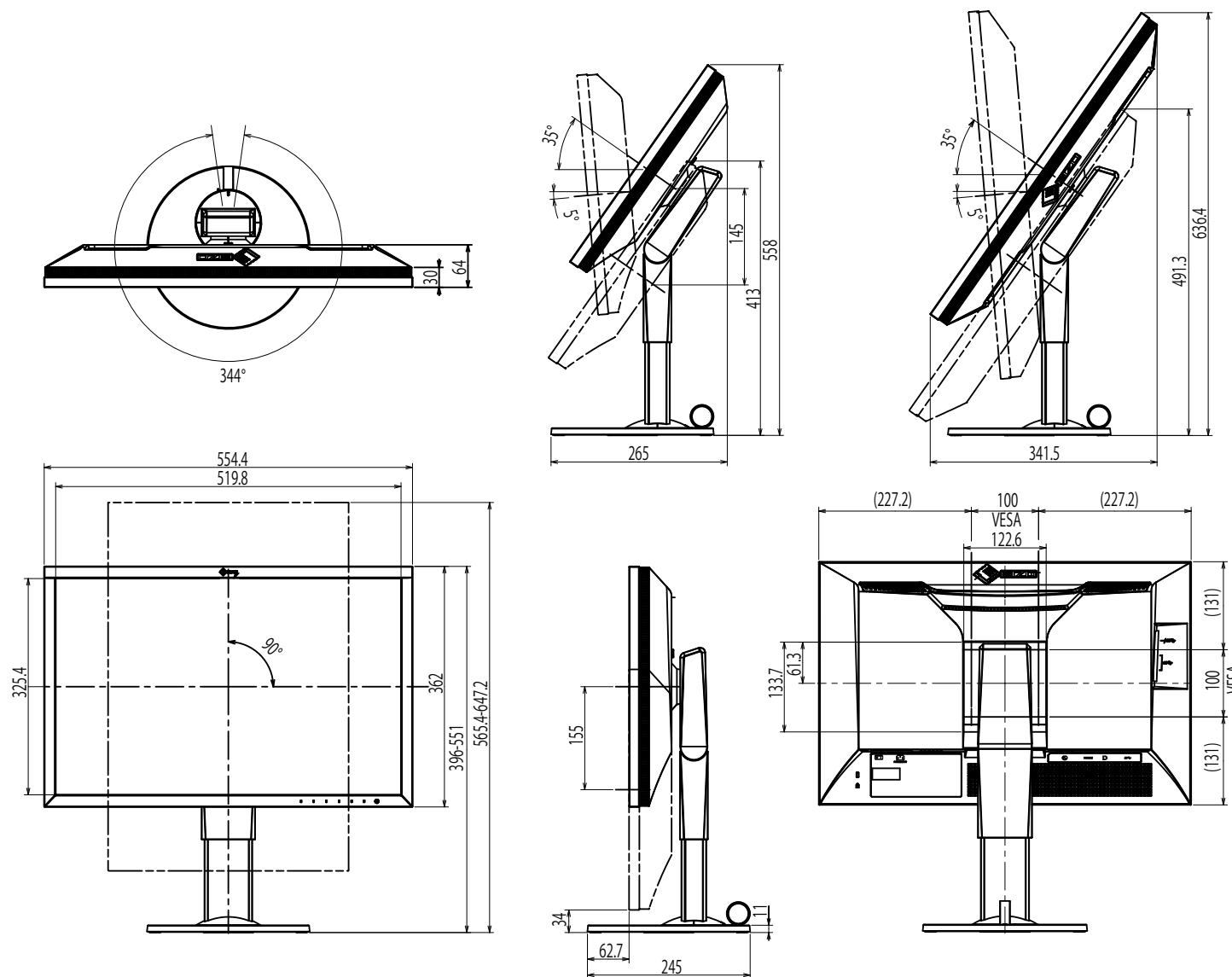

● Hlavní výchozí nastavení

Color Mode		Custom
Picture Expansion	Vstup DVI	Aspect Ratio
	DisplayPort input	Aspect Ratio
	Vstup HDMI	Poměr stran (pokud je nastaven režim „Auto“: Auto)
Input Color Format	DisplayPort input	Auto
	Vstup HDMI	RGB (pokud je nastaven režim „Auto“: Auto)
Input Range	Vstup DVI	Full
	DisplayPort input	Auto
	Vstup HDMI	Auto
Noise Reduction		Off
Auto Input Detection		Off
Menu Rotation		0°
USB CHARGE Port		Normal
Power Save		On
Indicator		4
Beep		On
Language		English
Logo		On
Key Lock		Off
Signal Format	DisplayPort	RGB
	HDMI	PC

● Příslušenství

Čistící sada	EIZO „ScreenCleaner“
Signálový kabel	HH200HS (HDMI – HDMI) PP200 (DisplayPort – DisplayPort)

Aktuální informace o příslušenství naleznete na našich webových stránkách. <http://www.eizoglobal.com>

Kapitola 7 Slovníček

Adobe®RGB

Jedná se o definici RGB barevného prostoru navrženou firmou Adobe Systems v roce 1998. Rozsah zobrazitelných barev (barevný gamut) je širší než u sRGB a je velmi vhodný pro oblast tisku apod.

Barevný prostor

Jsou k dispozici barevné prostory YUV a RGB. Prostor YUV používá pro vyjádření barev svítivost (Y), barevný rozdíl modré složky (U) a barevný rozdíl červené složky (V). Systém RGB zase využívá intenzity 3 barevných složek – červené (Red), zelené (Green) a modré (Blue).

DisplayPort

Jde o rozhraní pro obrazové signály podle standardu VESA. Mělo nahradit konvenční digitální (DVI) a analogová rozhraní. Je schopno přenášet signály o vysokém rozlišení a zvukové signály současně, což DVI neumožňuje. Součástí standardu jsou konektory o standardní a malé velikosti.

DVI (Digital Visual Interface)

Rozhraní pro digitální ploché monitory. DVI je schopno přenášet z počítače přímo digitální data bez ztráty kvality. Využívá se přenosová metoda TMDS a DVI konektory. Existují dva typy DVI konektorů. Prvním je DVI-D konektor, který se používá pouze pro digitální signály. Druhým typem je konektor DVI-I, který je schopen přenášet jak digitální, tak analogové signály.

Gain

Jas jednotlivých barevných složek (červená/zelená/modrá) bývá označován jako zisk (Gain). Barva na LCD monitoru vzniká díky barevnému filtru LCD panelu. Červená, zelená a modrá jsou základní barvy. Všechny barvy obrazu monitoru pak vznikají kombinací těchto 3 barev. Barevný tón lze změnit díky nastavení množství světla procházejícího skrz jednotlivé barevné filtry.

Gamma

Hodnoty intenzity světla monitoru se mění nelineárně vůči úrovni vstupního signálu – tento vztah zachycuje „gama křivka“. Je-li hodnota gama nízká, oblast tónů středního jasu se zobrazuje světlejší, pokud je vyšší, zobrazuje se tmavší. Změny hodnoty gama neovlivňují kontrast. Zvolte hodnotu gama vhodnou pro konkrétní zobrazovaný obsah.

HDCP (High-bandwidth Digital Content Protection)

System kódování digitálního signálu, vyvinutý pro ochranu digitálního obsahu, jako je video, hudba apod.

Digitální signál je kódován a bezpečně přenášen z výstupního DVI nebo HDMI konektoru a následně dekódován na vstupní straně.

Digitální obsah nelze přehrát, pokud obě strany nepodporují systém HDCP.

HDMI (High-Definition Multimedia Interface)

HDMI je standard pro digitální propojení, vyvinutý pro spotřební elektroniku a AV zařízení. Tento standard vychází z DVI standardu, který je jedním z nejčastěji používaných způsobů propojení počítače a monitoru. Nekomprimovaný obraz, zvuk a řídicí signály mohou být přenášeny pomocí jediného kabelu.

L*

L* je jednotka jasu založená na barevných prostorech CIELUV a CIELAB. CIELUV a CIELAB jsou barevné prostory, které popisují vztah mezi barvou a lidským zrakem, kde jednotka L* odpovídá vnímanému jasu.

Rozlišení

LCD panel je tvořen konečným počtem obrazových bodů (tzv. pixelů), které po osvětlení vytvoří celkový obraz. Displej tohoto monitoru obsahuje 1920 pixelů ve vodorovném směru a 1080 pixelů ve svislém směru. Při rozlišení 1920 × 1080 je tedy obraz zobrazen přes celou obrazovku a při využití všech pixelů (1:1).

sRGB (Standard RGB)

Mezinárodní standard pro reprodukci barev a barevný prostor pro periferní zařízení (např. monitory, tiskárny, digitální fotoaparáty, skenery). Tato forma jednoduchého sladění barev pro internet umožňuje zobrazení barevných tónů, které se blíží těm u zdrojového a cílového zařízení.

Teplota

Teplota barev je metodou pro měření tónu bílé barvy, obvykle se udává v Kelvinech (K). Při vyšších teplotách jsou bílé tóny zabarveny do modra, zatímco při nižších teplotách do červena.

5000 K: Mírně načervenalá bílá

6500 K: Bílá, blízká dennímu světlu

9300 K: Mírně namodralá bílá

Příloha

Ochranné známky

HDMI, High-Definition Multimedia Interface a logo HDMI jsou ochranné známky nebo registrované ochranné známky společnosti HDMI Licensing, LLC v USA a dalších zemích.

Symbol shody DisplayPort a logo VESA jsou registrované ochranné známky společnosti Video Electronics Standards Association.

Acrobat, Adobe, Adobe AIR a Photoshop jsou registrované ochranné známky společnosti Adobe Systems v USA a dalších zemích.

AMD Athlon, AMD Opteron a FreeSync jsou ochranné známky společnosti Advanced Micro Devices, Inc.

Apple, ColorSync, eMac, iBook, iMac, iPad, Mac, MacBook, Macintosh, Mac OS, PowerBook, a QuickTime jsou registrované obchodní známky společnosti Apple Inc.

ColorMunki, Eye-One, a X-Rite jsou registrované obchodní známky společnosti X-Rite Incorporated ve Spojených státech a/nebo dalších zemích.

ColorVision a ColorVision Spyder2 jsou registrované ochranné známky společnosti DataColor Holding AG ve Spojených státech.

Spyder3, Spyder4 a Spyder5 jsou registrované ochranné známky společnosti DataColor Holding AG.

ENERGY STAR je registrovaná ochranná známka společnosti United States Environmental Protection Agency v USA a dalších zemích.

GRACoL a IDEAlliance jsou registrované ochranné známky společnosti International Digital Enterprise Alliance.

NEC je registrovaná ochranná známka společnosti NEC Corporation.

PC-9801 a PC-9821 jsou ochranné známky společnosti NEC Corporation.

NextWindow je ochranná známka společnosti NextWindow Ltd.

Intel, Intel Core, Pentium a Thunderbolt jsou ochranné známky společnosti Intel Corporation v USA a dalších zemích.

PowerPC je registrovaná ochranná známka společnosti International Business Machines Corporation.

PlayStation je registrovaná ochranná známka společnosti Sony Computer Entertainment Inc.

PSP a PS3 jsou ochranné známky společnosti Sony Computer Entertainment Inc.

RealPlayer je registrovaná ochranná známka společnosti RealNetworks, Inc.

TouchWare je ochranná známka společnosti 3M Touch Systems, Inc.

Windows, Windows Media, Windows Vista, SQL Sever, Xbox 360 a Internet Explorer jsou registrované ochranné známky společnosti Microsoft Corporation v USA a dalších zemích.

YouTube je registrovaná ochranná známka společnosti Google Inc.

Firefox je registrovaná ochranná známka společnosti Mozilla Foundation.

Kensigton a MicroSaver jsou registrované ochranné známky společnosti ACCO Brands Corporation.

Logo SuperSpeed USB Trident je registrovaná ochranná známka společnosti USB Implementers Forum, Inc.



Linux je registrovaná ochranná známka Linuse Torvaldse.

Red Hat je registrovanou ochrannou známkou společnosti Red Hat, Inc.

EIZO, logo EIZO, ColorEdge, DuraVision, FlexScan, FORIS, RadiForce, RadiCS, RadiNET, Raptor a ScreenManager jsou registrované ochranné známky společnosti EIZO Corporation v Japonsku a dalších zemích.

ColorNavigator, EIZO EasyPIX, EcoView NET, EIZO Monitor Configurator, EIZO ScreenSlicer, G-Ignition, i•Sound, Re/Vue, Screen Administrator a UniColor jsou ochranné známky společnosti EIZO Corporation.

Všechny ostatní názvy společností a výrobků jsou ochrannými známkami nebo registrovanými ochrannými známkami příslušných vlastníků.

Licence / Copyright

Ke zobrazení znaků na tomto výrobku bylo použito oválné, tučné, bitmapové písmo navržené společností Ricoh.

FCC prohlášení o shodě

Pouze pro USA , Kanadu atd. (napájení 100–120 Vac)

FCC prohlášení o shodě

Odpovědná strana

EIZO Inc.

5710 Warland Drive, Cypress, CA 90630

telefon: (562) 431-5011

prohlašuje, že tento výrobek

Značka: EIZO

Model: ColorEdge CS2420

je ve shodě s částí 15 pravidel FCC. Provoz tohoto výrobku podléhá následujícím dvěma podmínkám: (1) toto zařízení nesmí způsobovat škodlivé rušení a (2) toto zařízení se musí vyrovnat s jakýmkoliv rušením, včetně toho, které může způsobit nežádoucí provoz.

Toto zařízení bylo testováno a vyhovuje limitům pro digitální zařízení třídy B podle části 15 pravidel komise FCC. Tyto podmínky jsou stanoveny tak, aby poskytovaly rozumnou ochranu před škodlivým rušením v obytné zástavbě. Toto zařízení generuje, používá a může vyzařovat vysokofrekvenční energii a pokud není instalováno a používáno v souladu s pokyny, může způsobit škodlivé rušení rádiových komunikací. Nicméně není zaručeno, že k rušení nedojde při určité konkrétní instalaci. Pokud toto zařízení způsobuje rušení příjmu rozhlasu nebo televize, což lze ověřit zapnutím a vypnutím zařízení, doporučujeme uživateli, aby se pokusil napravit rušení pomocí jednoho nebo více z následujících opatření.

- * Změňte směr nebo polohu přijímací antény.
- * Zvyšte odstup mezi přijímačem a zařízením.
- * Připojte zařízení do zásuvky na jiném okruhu, než ke kterému je připojen přijímač.
- * Obráťte se na prodejce nebo zkušeného technika pro příjem rozhlasu či televize.

Změny nebo modifikace, které nejsou výslovně schváleny stranou odpovědnou za shodu, mohou vést ke ztrátě oprávnění uživatele k provozování zařízení.

Poznámka

S monitorem používejte přiložený kabel uvedený níže nebo EIZO signálový kabel tak, aby rušení zůstalo v mezích třídy B pro digitální zařízení.

- Napájecí kabel
- Stíněný signálový kabel (přibalen)

Poznámka pro Kanadu

Tento digitální přístroj třídy B je ve shodě s kanadskou normou ICES-003.

OMEZENÁ ZÁRUKA

OMEZENÁ ZÁRUKA

EIZO Corporation (dále jen „EIZO“) a distributoři autorizovaní společností EIZO (dále jen „Distributoři“) zaručují, dále s výhradou a v souladu s podmínkami této omezené záruky (dále jen „Záruka“), aby původní kupující (dále jen „Kupující“), který zakoupil Produkt uvedený v tomto dokumentu (dále jen „Produkt“) od společnosti EIZO nebo Distributorů, že společnost EIZO a Distributoři musí podle vlastního uvážení buď opravit nebo vyměnit Produkt bez poplatku v případě, že se Kupující dozví v rámci záruční doby (viz níže), že Produkt nefunguje správně nebo se poškodí během normálního používání Produktu v souladu s popisem v návodu k použití přiloženém k tomuto Produktu (dále jen „Návod k obsluze“).

Platnost Záruky je omezena na (i) pět (5) let od zakoupení Produktu, resp. na (ii) 30 000 hodin provozu Produktu (dále jen „Záruční doba“). EIZO a Distributoři nenesou žádnou odpovědnost a nemají žádné povinnosti týkající se Produktu ve vztahu ke Kupujícímu nebo třetím stranám, než jak je stanoveno v rámci této Záruky.

EIZO a Distributoři přestanou držet nebo skladovat všechny části Produktu po uplynutí pěti (5) let od ukončení výroby těchto dílů. Při opravách monitoru bude EIZO a Distributoři používat obnovu částí, která je v souladu s našimi QC standardy. Pokud monitor nebude možné opravit z důvodu jeho stavu nebo nedostatku příslušných náhradních dílů, mohou EIZO a Distributoři nabídnout výměnu v podobě ekvivalentního produktu namísto opravy.

Záruka je platná pouze v zemích nebo oblastech, kde se nacházejí Distributoři. Záruka neomezuje žádná zákonná práva Kupujícího.

Bez ohledu na jakákoli jiná ustanovení této Záruky nemají EIZO a Distributoři žádné závazky vyplývající z této Záruky, a to ani v jednom z níže uvedených případů:

- (a) Jakákoliv vada Produktu způsobená poškozením při přepravě, úpravou, pozměňováním, zneužitím, nesprávným použitím, nehodou, nesprávnou instalací, katastrofou, chybnou údržbou a / nebo nesprávnou opravou provedenou třetí stranou jinou než je společnost EIZO a Distributoři;
- (b) Jakákoliv nekompatibilita Produktu kvůli případným technickým inovacím a / nebo omezením;
- (c) Jakékoliv opotřebením senzoru;
- (d) Jakékoliv zhoršení parametrů zobrazení způsobené opotřebením opotřebitelných dílů, jako je LCD panel a / nebo podsvícení atd. (např. změny jasu, změny rovnoměrnosti jasu, změny barev, změny barevné jednotnosti, vady pixelů, včetně vypálených pixelů atd.);
- (e) Jakákoliv vada Produktu způsobena externím zařízením;
- (f) Jakákoliv vada Produktu, u něhož bylo změněno nebo odstraněno původní sériové číslo;
- (g) Jakékoliv běžné opotřebením Produktu, zejména opotřebením spotřebního materiálu, doplňků a / nebo příslušenství (např. tlačítka, otočné díly, kabely, uživatelská příručka atd.) a
- (h) Jakékoliv deformace, odbarvení, a / nebo pokřivením povrchu výrobku včetně povrchu LCD panelu.

Pro provedení opravy v rámci Záruky musí Kupující doručit Produkt na vlastní náklady místnímu Distributorovi. Výrobek přitom musí být v původním obalu nebo v jiném vhodném obalu, který poskytuje stejnou úroveň ochrany. Riziko poškození a / nebo ztráty při přepravě na sebe bere Kupující. Při žádosti o služby v rámci Záruky musí Kupující doložit doklad o koupi výrobku a datum tohoto nákupu.

Záruční doba na vyměněný a / nebo opravený výrobek v rámci této Záruky končí na konci původní Záruční doby.

EIZO NEBO DISTRIBUTOŘI NEJSOU ZODPOVĚDNÍ ZA ŽÁDNÉ POŠKOZENÍ NEBO ZTRÁTY, ÚDAJE NEBO JINÉ INFORMACE ULOŽENÉ V JAKÉMKOLIV MÉDIU NEBO JAKÉKOLI ČÁSTI VÝROBKU VRÁCENÉHO SPOLEČNOSTI EIZO NEBO DISTRIBUTORŮM KVŮLI OPRAVĚ.

EIZO A DISTRIBUTOŘI NEZARUČUJÍ ŽÁDNÉ DALŠÍ ZÁRUKY, VÝSLOVNÉ ANI IMPLIKOVANÉ, S OHLEDEM NA VÝROBEK A JEHO KVALITU, VÝKON, PRODEJNOST NEBO VHODNOST PRO KONKRÉTNÍ ÚČEL. V ŽÁDNÉM PŘÍPADĚ NENESE SPOLEČNOST EIZO NEBO DISTRIBUTOŘI ODPOVĚDNOST ZA JAKÉKOLI NEPŘÍMÉ, ZVLÁŠTNÍ, NÁSLEDNÉ NEBO JINÉ ŠKODY, AŽ JSOU JAKÉKOLI (VČETNĚ, BEZ OMEZENÍ NA ŠKODY ZE ZTRÁTY NA ZISKU, PŘERUŠENÍ PODNIKÁNÍ, ZTRÁTY OBCHODNÍCH INFORMACÍ NEBO JINÉ PENĚŽNÍ ZTRÁTY) ZPŮSOBENÉ POUŽITÍM NEBO NEMOŽNOSTÍ POUŽÍVAT TENTO PRODUKT NEBO V JAKÉKOLI SOUVISLOSTI S VÝROBKEM, AŽ SE ZAKLÁDAJÍ NA SMLOUVĚ, OBČANSKÉM PRÁVU, NEDBALOSTI, PŘÍSNÉ ODPOVĚDNOSTI NEBO JINAK, I KDYŽ BYLA SPOLEČNOST EIZO NEBO DISTRIBUTOŘI UPOZORNĚNI NA MOŽNOST TAKOVÝCH ŠKOD. TOTO VYLOUČENÍ ZAHRNŮJE TAKÉ VŠECHNY ODPOVĚDNOSTI, KTERÉ MOHOU VZNIKNOU Z POHLEDÁVEK TŘETÍCH STRAN VŮČI KUPUJÍCÍMU. PODSTATOU TOHOTO USTANOVENÍ JE OMEZIT POTENCIÁLNÍ ODPOVĚDNOSTI SPOLEČNOSTI EIZO A DISTRIBUTORŮ, KTERÉ VYPLÝVAJÍ Z TĚTO OMEZENÉ ZÁRUKY A / NEBO PRODEJE.

Informace k recyklaci

Informace o recyklaci

Při likvidaci produktu musí být produkt vyzvednut a recyklován podle zákonů příslušné země, aby nedocházelo k zatěžování životního prostředí. Zbavujete-li se produktu, kontaktujte distributora nebo pobočku ve své zemi. Kontaktní adresy jsou uvedeny na následující webové stránce společnosti EIZO.
<http://www.eizoglobal.com>

